

TRIXIE

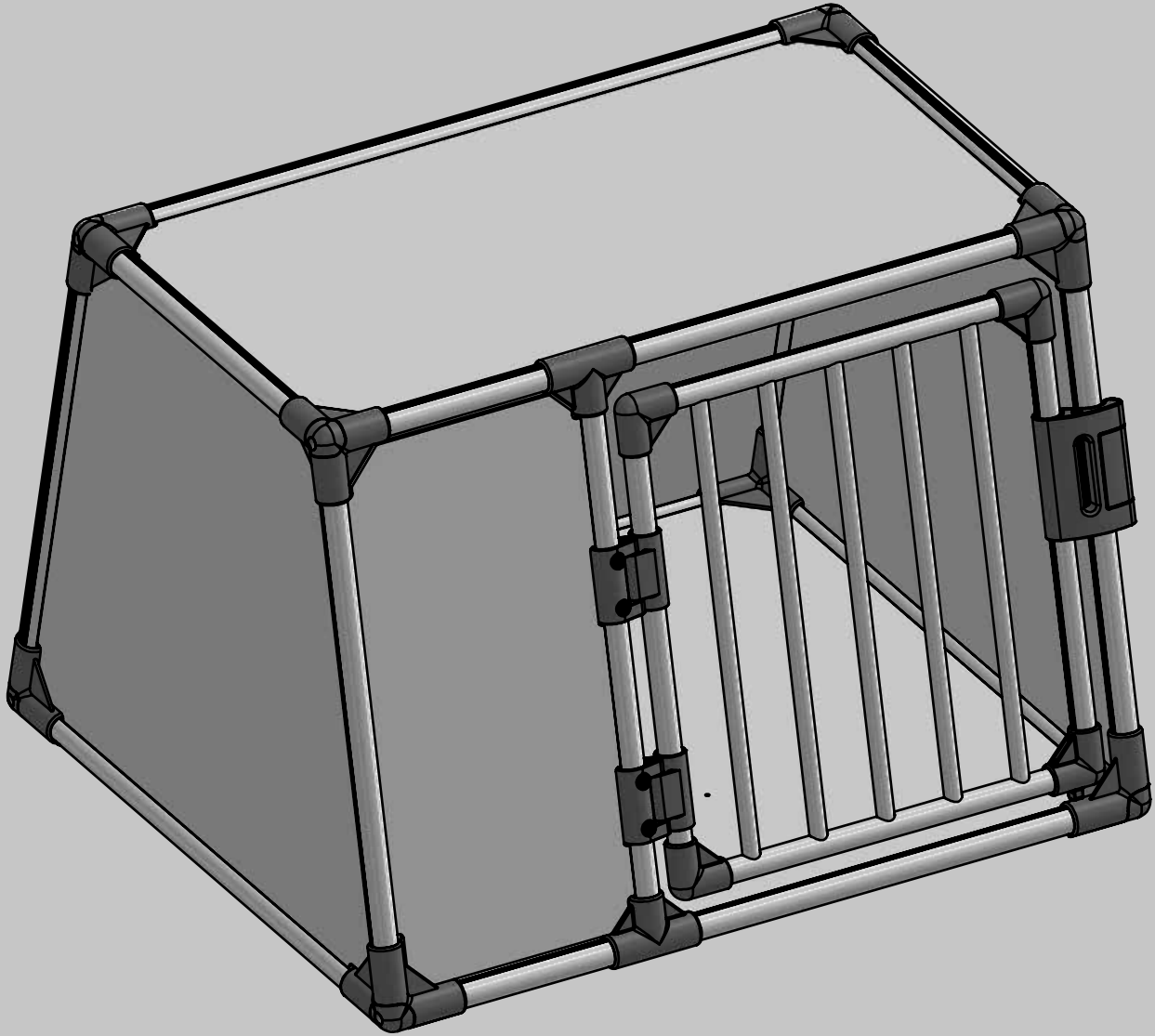

Anleitung #39338

Ⓔ Instructions

Ⓕ Mode d'emploi

Ⓖ Handleiding

Ⓘ Istruzioni

Ⓒ Instruktionser

Ⓔ Instrucciones

⒲ Инструкція

⒲ Instruções

⒲ Instrukcja



Ⓒ Instrukce







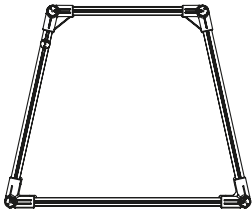
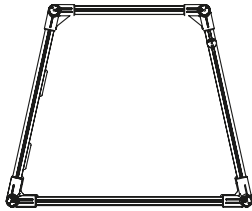
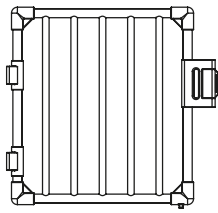
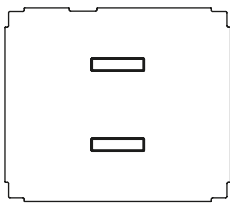

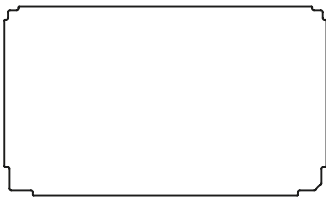
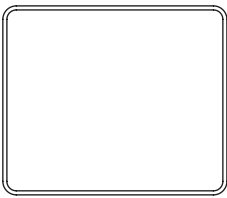
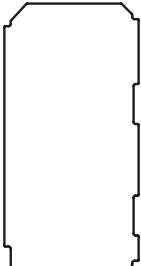

Ⓓ Vejledning

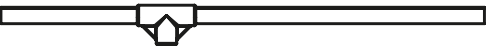
Ⓒ Návod

Ⓒ Інструкція

Ⓒ Útmutató

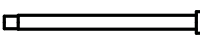
<p>1</p>	<p>Seitenwand, rechts Side panel, right Panneau latéral, droit Zijwand, rechts Pannello laterale, destro Sidopanel, höger Panel lateral derecho Правая боковая панель Painel lateral, direita Panel bocznny, prawy Voční panel, pravý Sidepanel, højre Vočná stena, vpravo Бічна стінка, права Oldalfal, jobb oldali</p>		<p>1x</p>	<p>39338-13</p>
<p>2</p>	<p>Seitenwand, links Side panel, left Panneau latéral, gauche Zijwand, links Pannello laterale, sinistro Sidopanel, vänster Panel lateral, izquierdo Левая боковая панель Painel lateral, esquerda Panel bocznny, lewy Voční panel, levý Sidepanel, venstre Vočná stena, vľavo Бічна стінка, ліва Oldalfal, bal oldali</p>		<p>1x</p>	<p>39338-12</p>
<p>3</p>	<p>Tür Door Porte Deur Porta Dörr Puerta Дверца Porta Drzwi Dviřka Dør Dvere Двери Ajtó</p>		<p>1x</p>	<p>39338-15</p>
<p>4</p>	<p>Boden Base Base Bodem Base Botten Base Нижняя панель Base Podstawa Základna Bund Podkrovie Підлога Padló</p>		<p>1x</p>	<p>39338-10</p>
<p>5</p>	<p>Dach Top Toit Dak Pannello superiore Tak Parte superior Верхняя панель Taro Dach Strop Top Strecha Дах Tető</p>		<p>1x</p>	<p>39338-14</p>
<p>6</p>	<p>Rückwand Back panel Panneau arrière Achterwand Pannello posteriore Bakre panel Panel posterior Задняя панель Painel traseiro Bagpanel Zadní panel Bagpanel Zadná stena Задня стінка Hátsó fal</p>		<p>1x</p>	<p>39338-11</p>
<p>7</p>	<p>Einlegematte Fitted mat Tapis de sol Inlegmat Materassino Inläggsdyna Alfombrilla a medida Коврик Tapete Mata Podložka Tilpasset matte Vkladacia podložka Вкладна підстилка Bélése</p>		<p>1x</p>	<p>39338-01</p>
<p>8</p>	<p>Frontplatte Front panel Panneau Avant Voorpaneel Pannello Frontale Frontpanel Panel Frontal Передняя Панель Painel Frontal Panel Przedni Přední Panel Frontpanel Predný Panel Передня Панель Előlap</p>		<p>1x</p>	<p>39338-16</p>

9	<p>Stange, Rückwand-Profilstrebe Rod, back panel profiled rod Tige, tige profilée du panneau arrière Stang, profielsteun achterwand Barra profilata per il pannello posteriore Stång, profilstång för bakpanelen Varilla, varilla perfilada del panel posterior Профилированный стержень для задней панели Haste, haste perfilada painel traseiro Pręt, profilowany pręt tylnego panelu Profilovaná tyč k zadnímu panelu Stang, bagpanel profileret stang Tyč, vzpera profilu zadnej steny Стійка, профільна опора задньої стінки Rúd, hátsó fal profilrúd</p>		1x	39338-17
10	<p>Stange, oben hinten Rod, back Tige, arrière Stang, achter Barra, posteriore Stång, bak Varilla, trasera Стержень передней панели Haste, traseira Pręt, tył Tyč, zadní Stang, bag Tyč, zadná Стійка, верхня, ззаду Rúd, hátul, felül</p>		1x	39338-18
11	<p>Stange, unten hinten Rod, bottom back Tige, en bas arrière Stang, onder achter Barra, base posteriore Stång, nedre bak Varilla, parte inferior trasera Стержень для нижней задней панели Haste, fundo traseira Pręt, dół tył Tyč, spodní zadní Stang, bund bag Tyč, spodná zadná časť Стійка, знизу ззаду Rúd, hátul alul</p>		1x	39338-19
12	<p>Stange, oben vorne Rod, top front Tige, haut avant Stang, boven voor Barra, superiore anteriore Stång, övre fram Varilla, parte superior delantera Стержень для верхней передней панели Haste, topo frente Pręt, góra przód Tyč, horní předě Stang, top front Tyč, horná predná Стійка, верхня, спереду Rúd, elöl, felül</p>		1x	39338-20
13	<p>Stange, unten vorne Rod, bottom front Tige, en bas avant Stang, onder voor Barra, base anteriore Stång, nedre fram Varilla, parte inferior delantera Стержень для нижней передней панели Haste, fundo frente Pręt, dół przód Tyč, spodní přední Stang, bund front Tyč, spodná predná časť Стійка, знизу спереду Rúd, elöl alul</p>		1x	39338-21
	<p>Krallenschutz Claw protection Protection des griffes Nagelbescherming Protezione antigraffio Kloskydd Protección de garras Защита от когтей Proteção das garras Osłona pazurów Ochrana drápků Beskyttelse til kløer Ochrana pazúrov Захист від подряпин Karomvédő</p>			
14	<p>Türstrebe Door Support Bar Barre de Renfort de Porte Deursteun Barra di Supporto della Porta Dörrstöd Barra de Soporte de la Puerta Opornia Perzekładina Dwerцы Barra de Suporte da Porta Wspornik Drzwi Podręczna Tyč Dwiei Dørstiver Podperná Tyč Dveri Опорная Перекладина Дверцят Ajtóátmasztó Rúd</p>		1x	39338-22
A	<p>Schutzkappe, oben Protective cap, top Capuchon de protection, haut Beschermap, boven Cappuccio di protezione, superiore Skyddskápa, topp Tapa protectora, parte superior Защитный калпачок, верхний Tapa de proteção, topo Ostona, góra Ochranný klobouček, horní Beskyttelseskappe, top Ochranný kryt, vrchný Захисний ковпачок, зверху Védősapka, felső rész</p>		4x	
B	<p>Schutzkappe, unten Protective cap, bottom Capuchon de protection, fond Beschermap, onder Cappuccio di protezione, inferiore Skyddskápa, botten Tapa protectora, parte inferior Защитный калпачок, нижний Tapa de proteção, fundo Ostona, dół Ochranný klobouček, spodní Beskyttendekappe, bund Ochranný kryt, spodný Захисний ковпачок, знизу Védősapka, alsó rész</p>		4x	3933-65
C	<p>Schraube Screw Vis Schroef Vite Skruv Tornillo Винт Parafuso Śruba Šroubek Skrue Skrutka Гвинт Csavar</p>		8x	
D	<p>Metalstift für Tür Metal pin for door Goupille métallique pour porte Metalen pin voor deur Punta in metallo per la porta Metalstift för dörr Pasador de metal para puerta Металлический винт для дверцы Pino metálico para porta Metalowy trzpień do drzwi Kovová západka ke dvířkům Metalpind til dør Kovový nit pre dvere Металевий штифт для дверей Fémcsavar ajtóhoz</p>		2x	
E	<p>Mutter für Metalstift Nut for metal pin Ecrou pour goupille métallique Moer voor metalen pin Dado per punta in metallo Mutter för metalstift Tuercas para el pasador de metal Гайка для металлического штифта Porca para pino metálico Nakrętko do metalowego trzpienia Matice pro západku Møtrik til dør Matica pre kovový nit Гайка для металевого стрижня Anyacsavar fémcsaphoz</p>		2x	3934-63

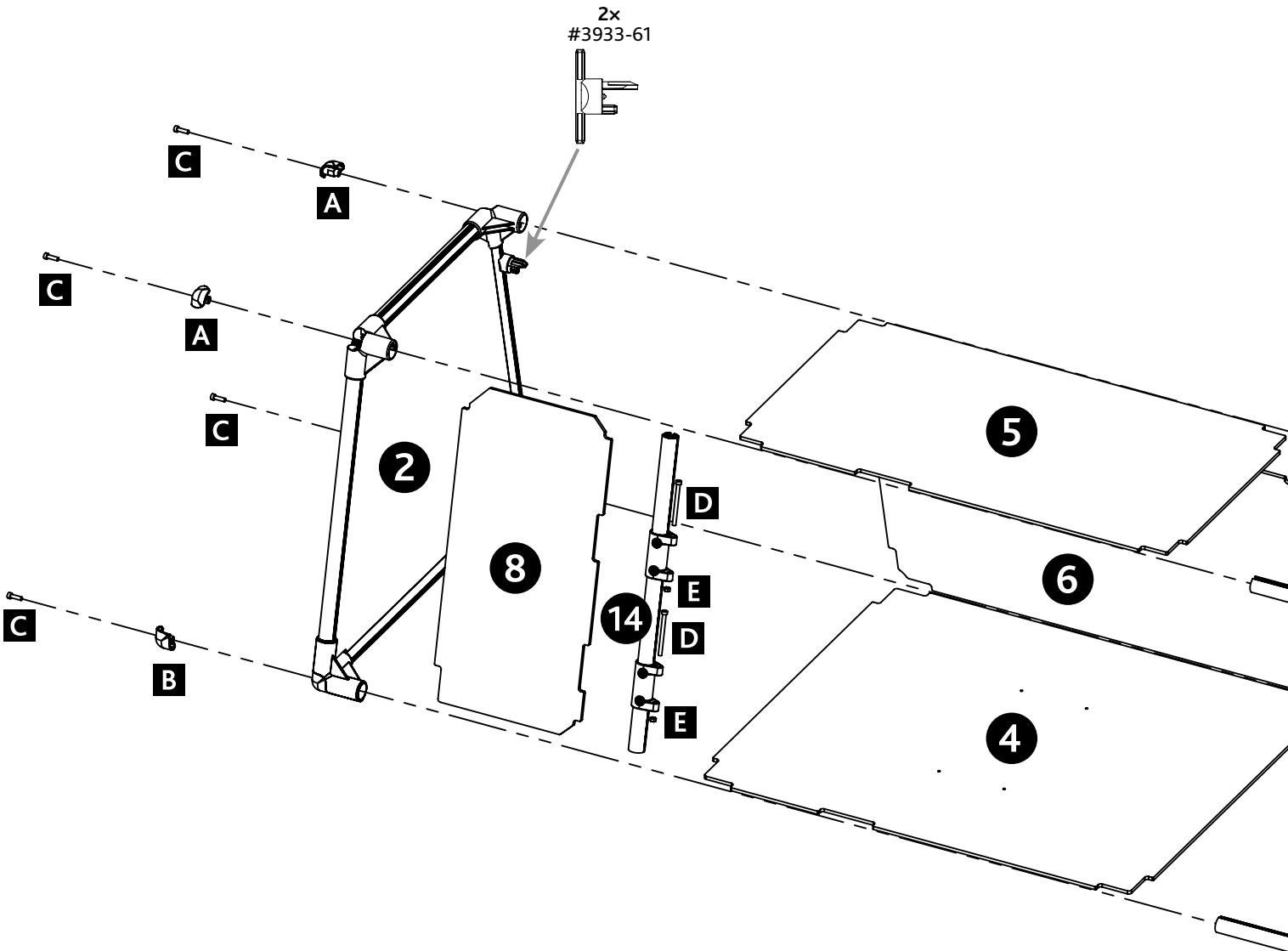

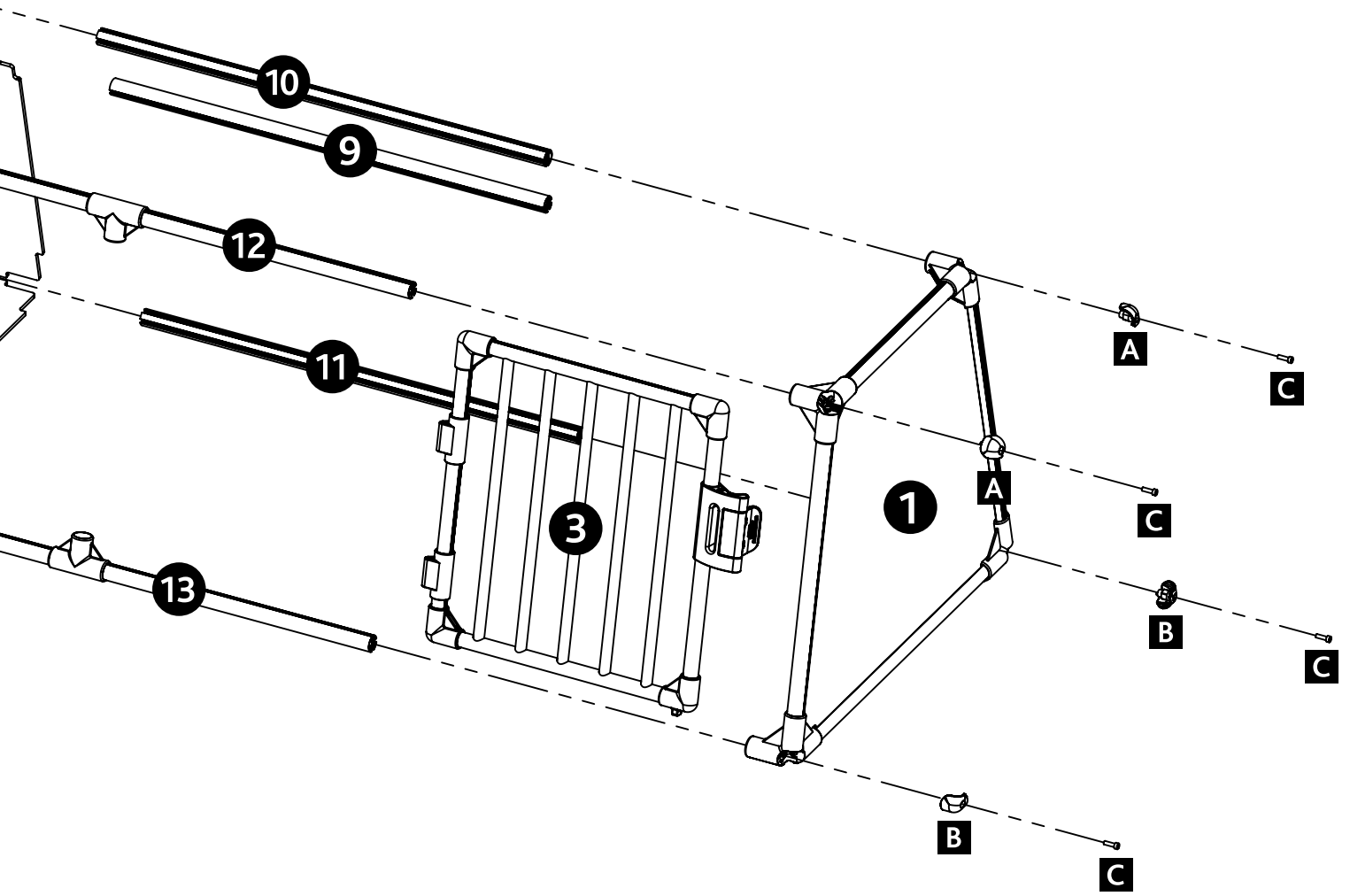

1.

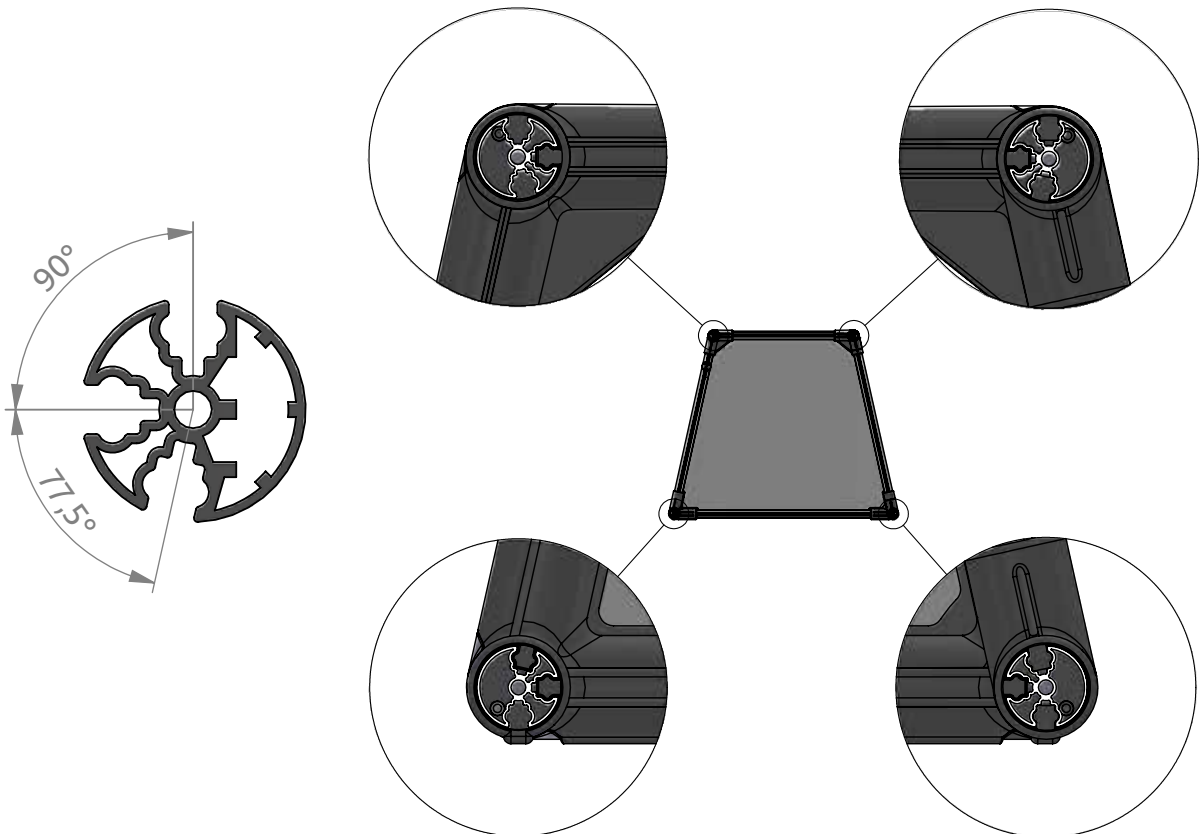
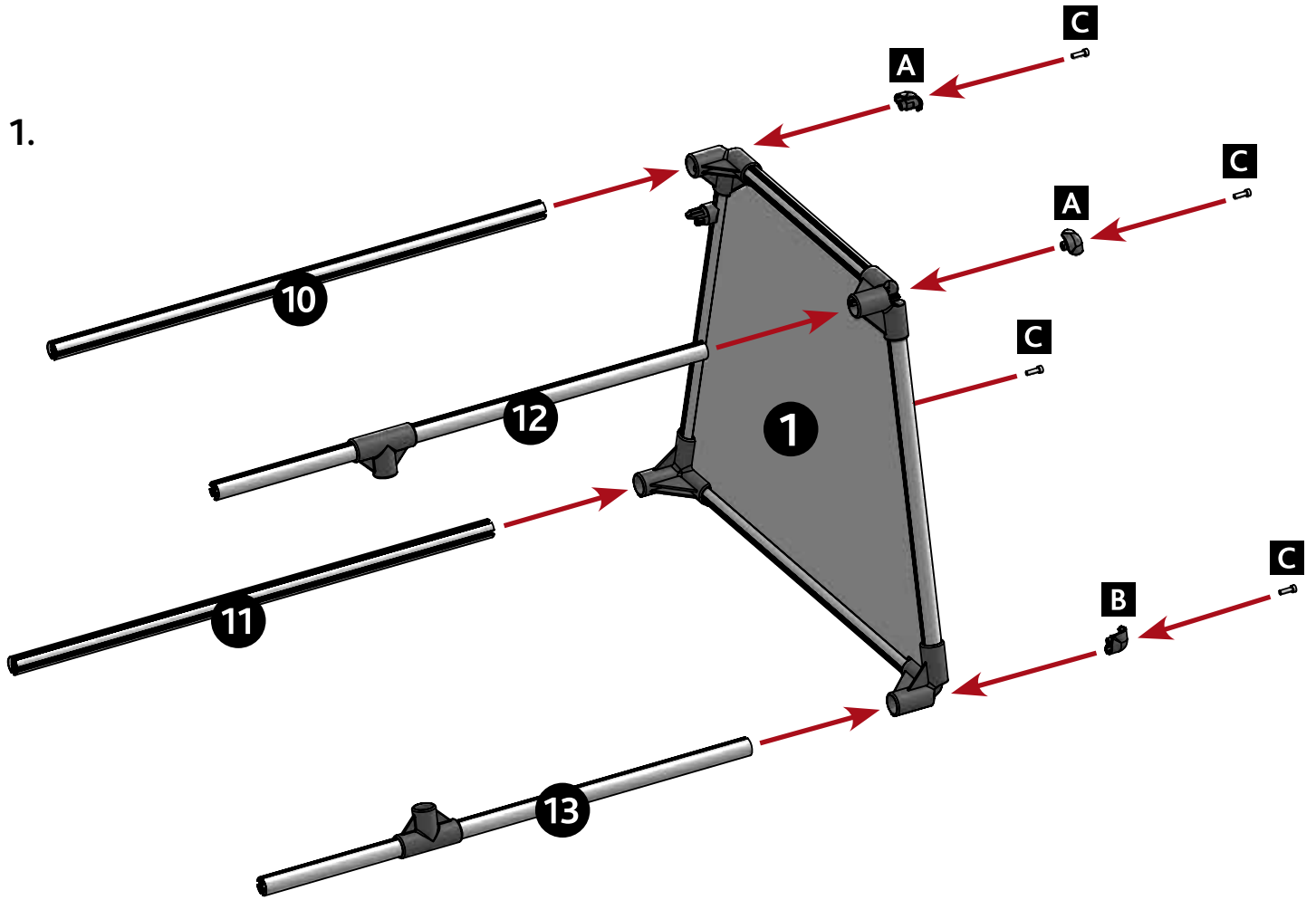

2.

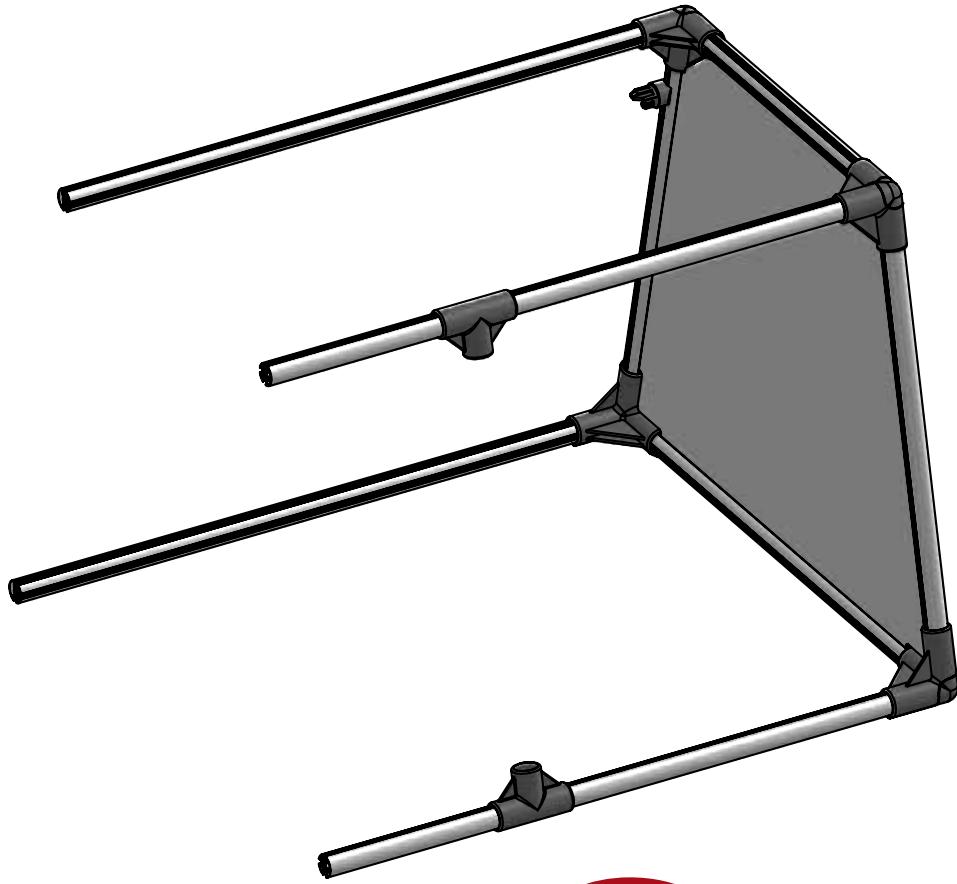

3.

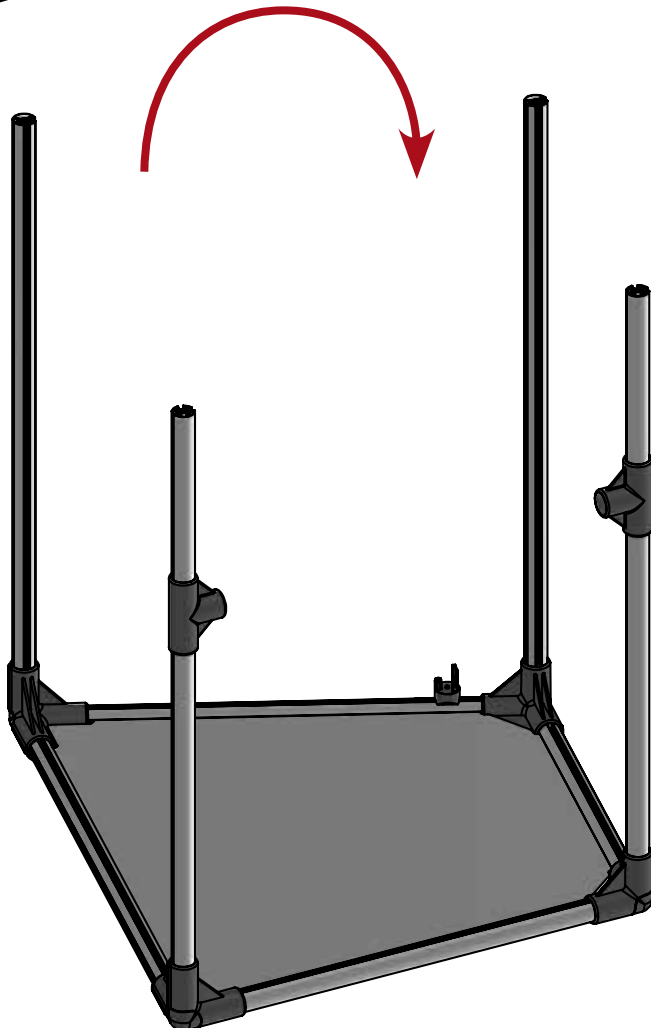

4.

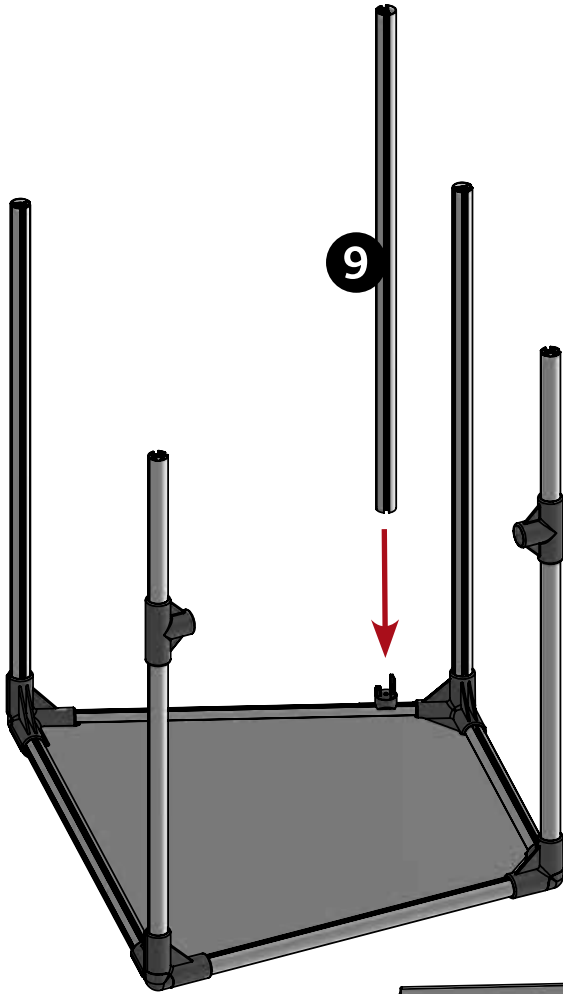

5.

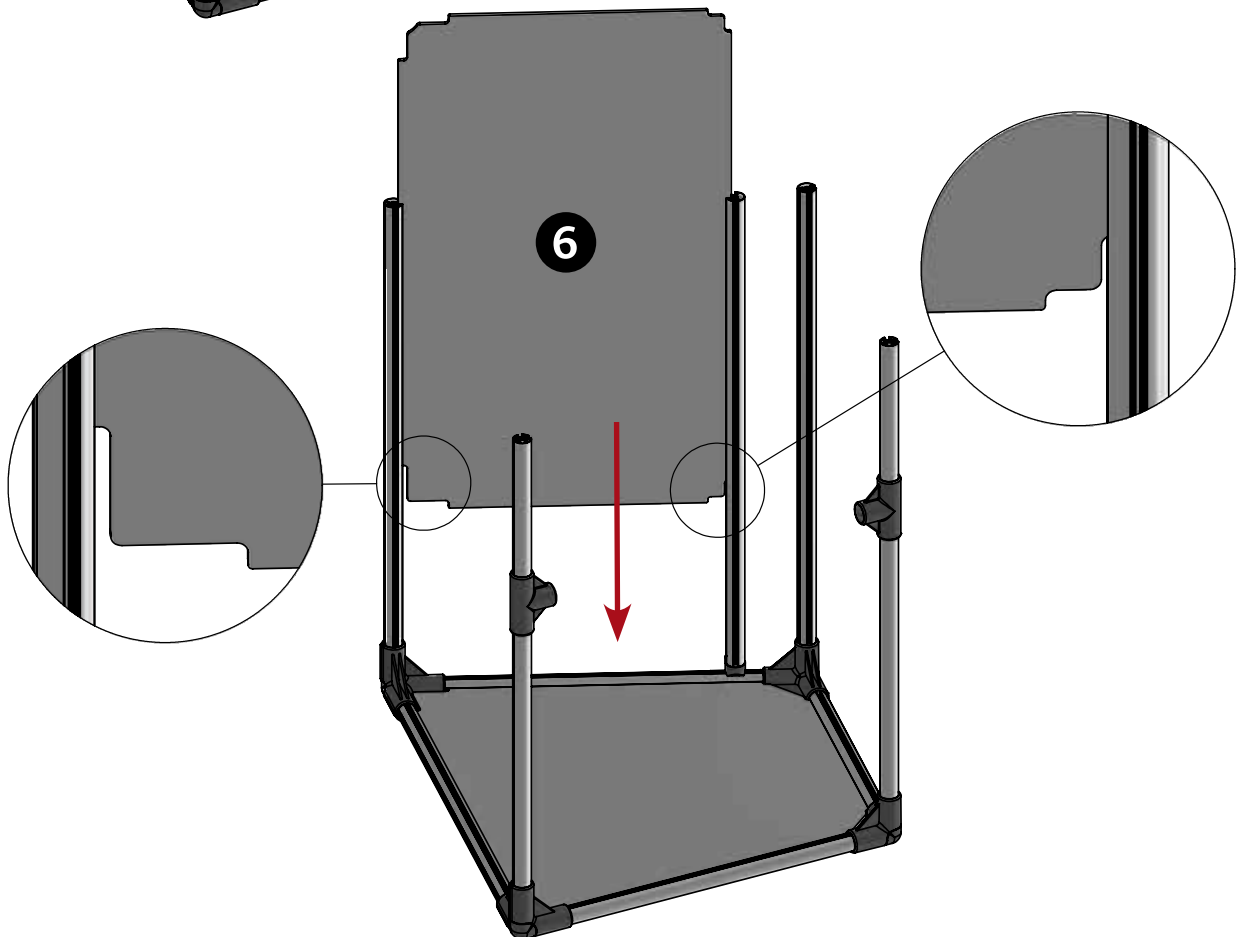

6.

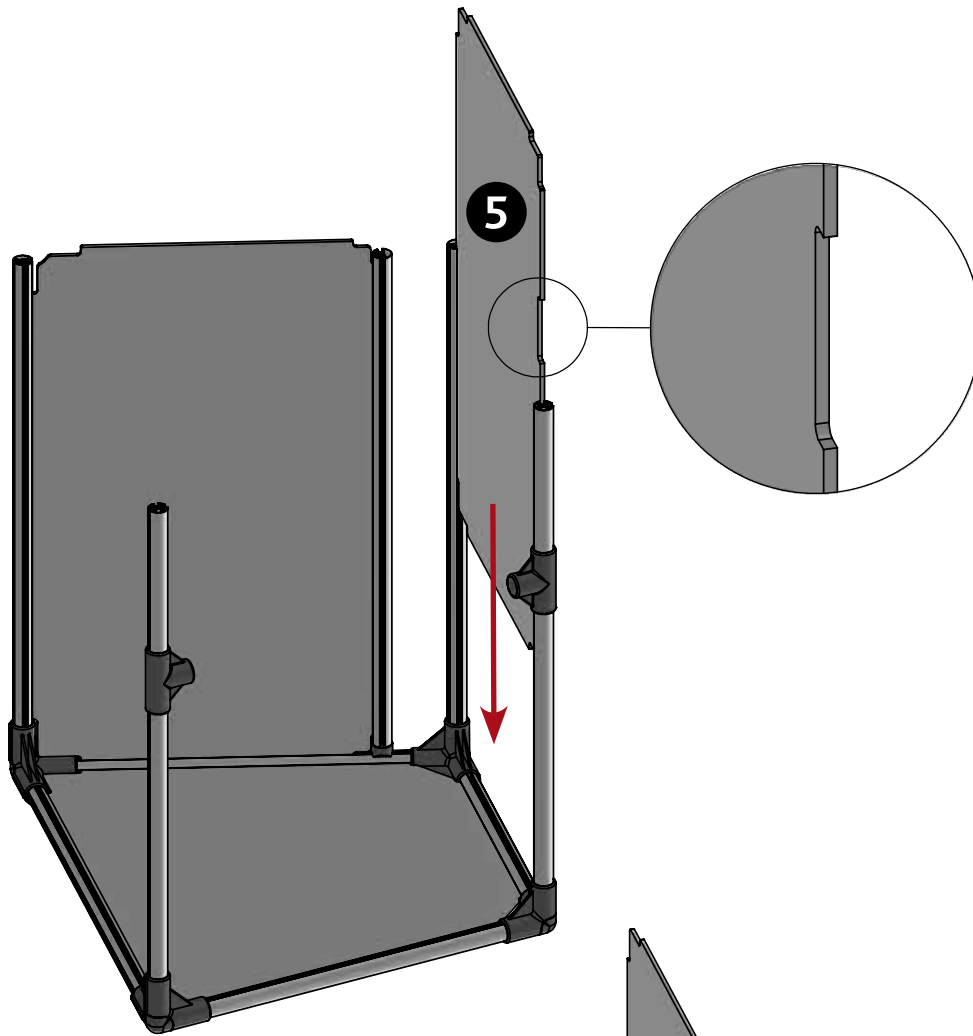

7.

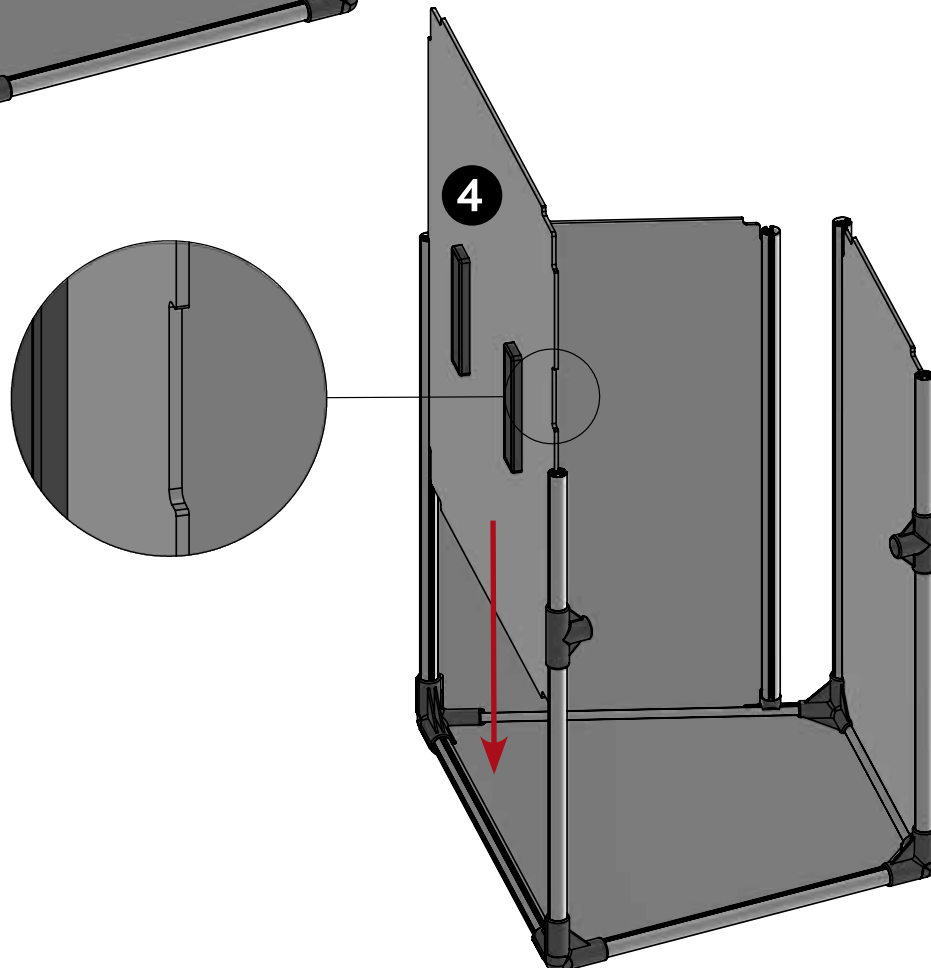

8.

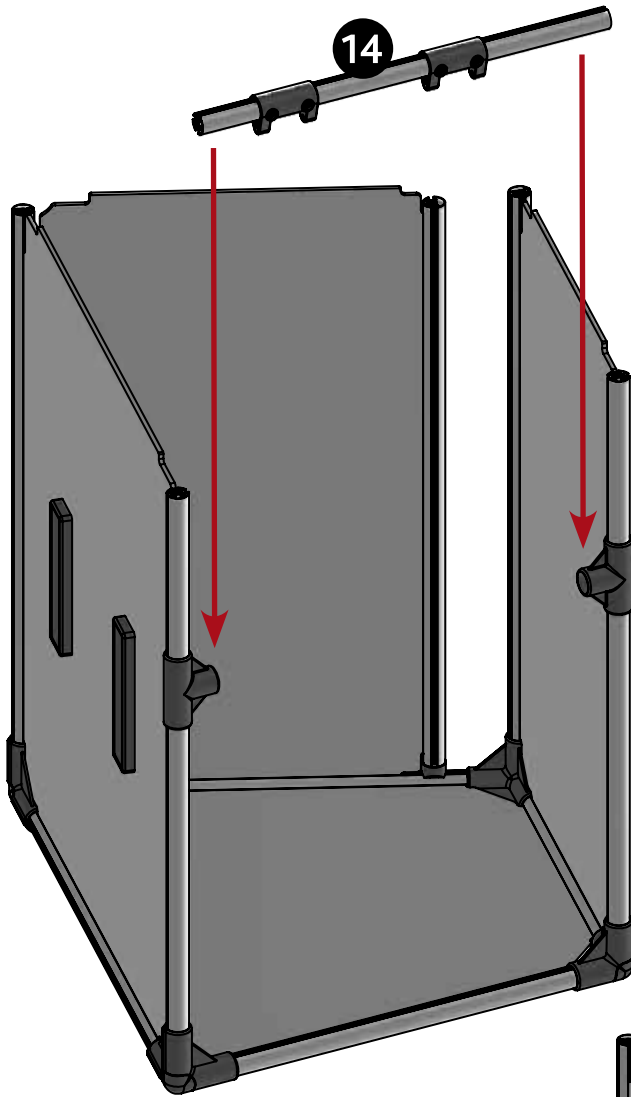

9.

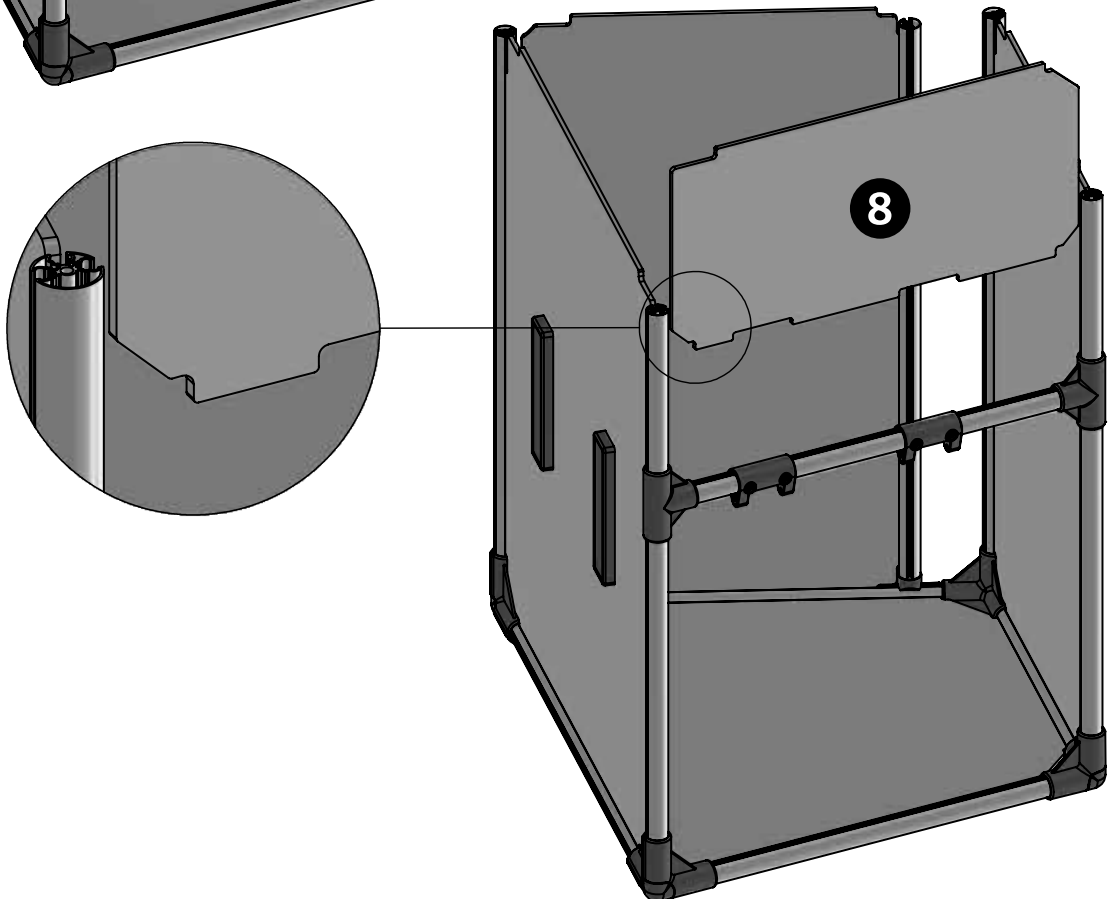

10.

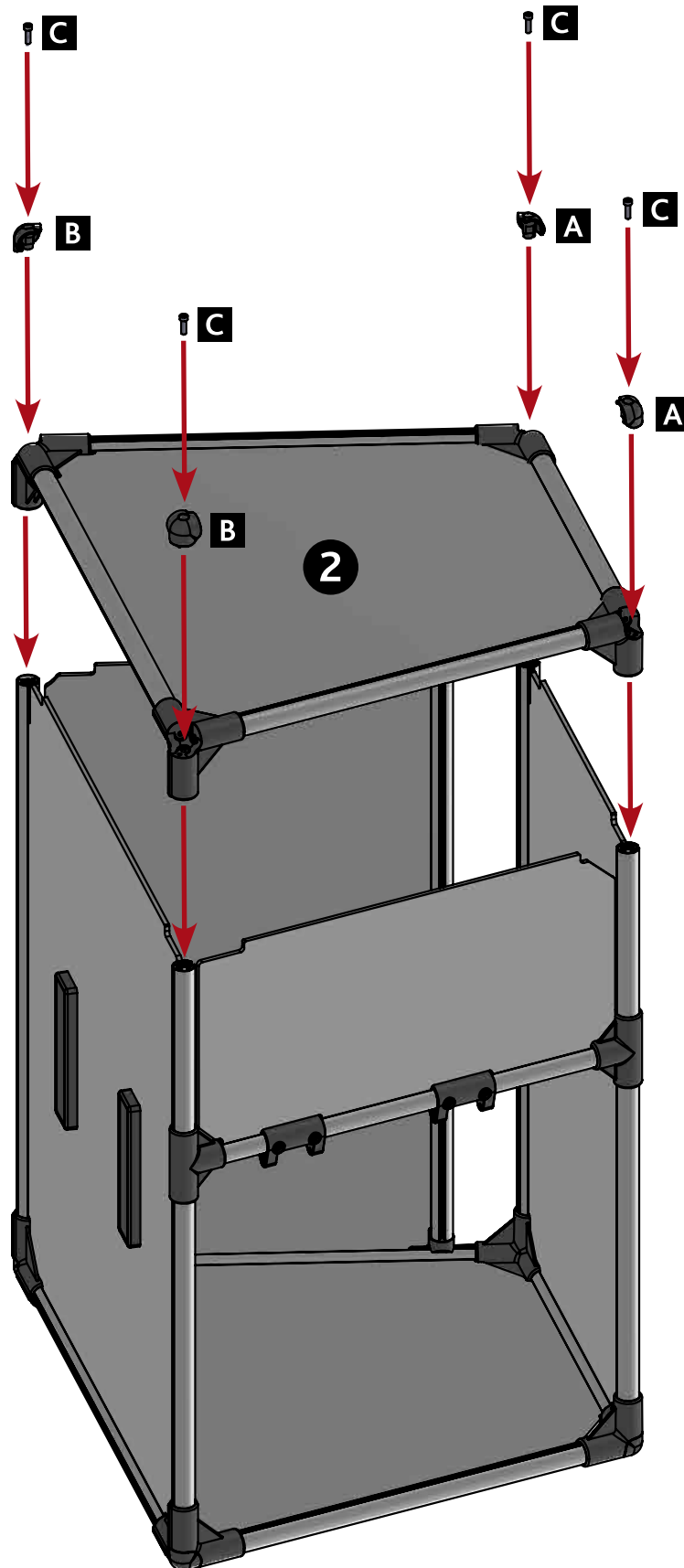

Ⓢ Sollte sich die Seitenwand nicht aufsetzen lassen, lockern Sie die an den Ecken vormontierten Schrauben dieses Elements. / Ⓢ If the side panel cannot be put on, loosen the screws of this element pre-mounted on the corners. / Ⓢ Si le panneau latéral ne peut être posé, desserrez les vis de cet élément pré-monté au niveau des coins. / Ⓢ Se non si riesce a inserire il pannello laterale, allentare le viti pre-montate ai lati di questo elemento. / Ⓢ Wanneer de zijwand zich er niet op laat zetten, draait u dan de op de hoeken van dit onderdeel voor-gemonteerde schroeven losser. / Ⓢ Om sidopanelen inte kan fästas, lossa skruvarna på detta element förmonterade på hörnen. / Ⓢ Hvis sidepanelet ikke kan sættes på, kan komponentens for-monterede skruer løsnes ved hjørnerne. / Ⓢ Si no se puede colocar bien el panel lateral, afloja los tornillos de este elemento pre-montado en las esquinas. / Ⓢ Se não conseguir inserir o painel lateral, desapertar os parafusos deste elemento pré-montado nos cantos. / Ⓢ Jeżeli boczna ściana nie daje się złożyć, należy poluzować śruby wstępnie zamontowane w jego narożnikach. / Ⓢ Pokud nelze nasadit boční panel, povolte šrouby tohoto prvku předmontované v rozích. / Ⓢ Если боковую панель закрепить невозможно, ослабьте винты, предварительно закреплённые на углах.

11.

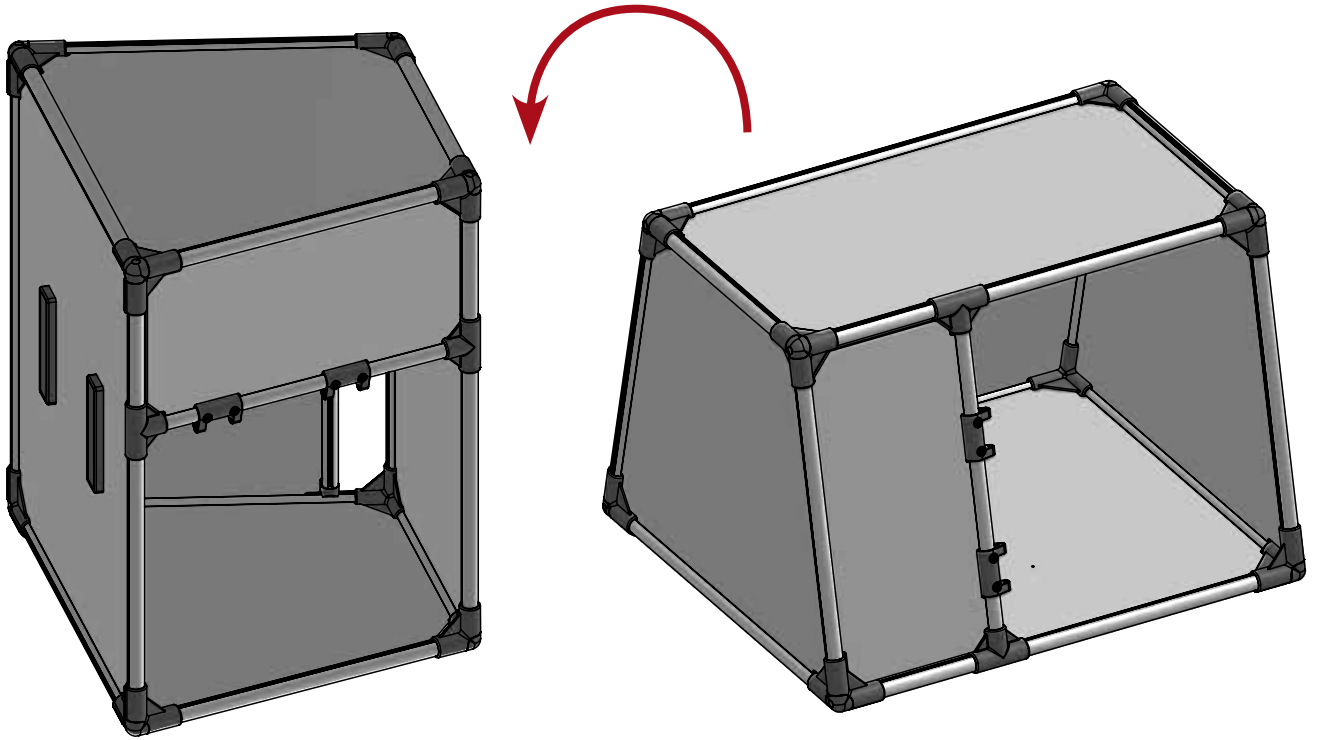

12.

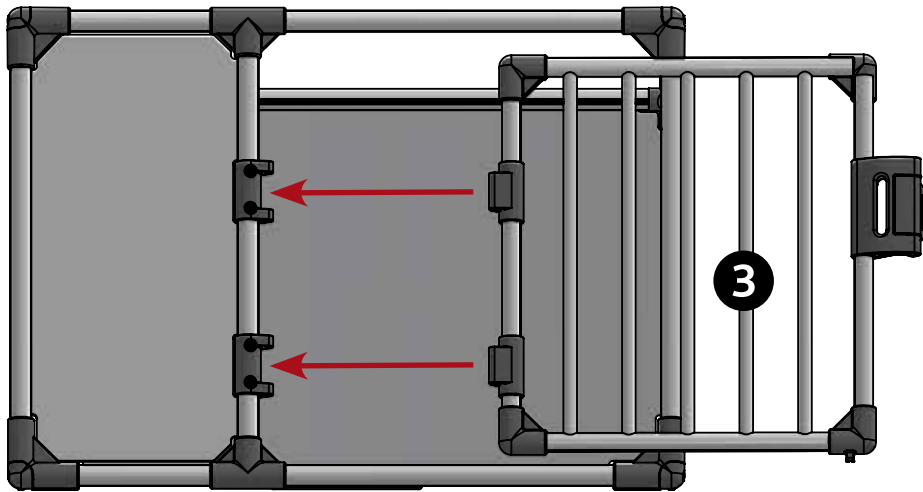

13.

