

Anleitung #39340–39342

Ⓔ Instructions

Ⓕ Mode d'emploi

Ⓖ Handleiding

Ⓘ Istruzioni

Ⓒ Instruktionser

Ⓔ Instrucciones

Ⓔ Инструкция

Ⓕ Instruções

Ⓒ Instrukcja

Ⓒ Instrukce





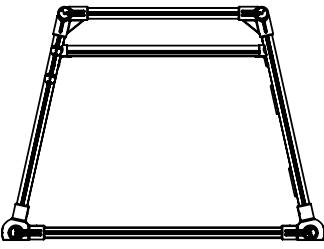
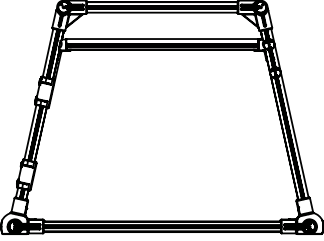
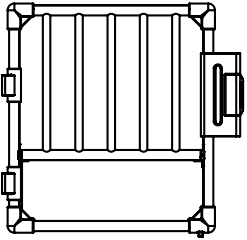
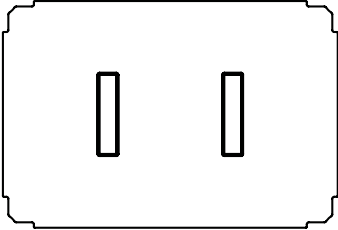
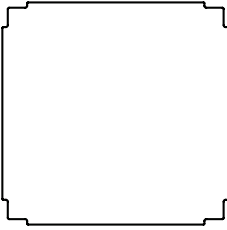
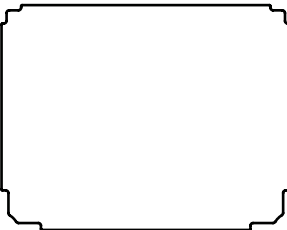
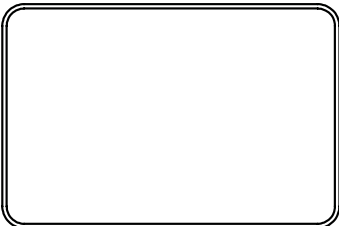

Ⓓ Vejledning

Ⓒ Návod

Ⓒ Інструкція

Ⓒ Útmutató

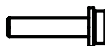
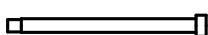
<p>1</p>	<p>Seitenwand, rechts Side panel, right Panneau latéral, droit Zijwand, rechts Pannello laterale, destro Sidopanel, höger Panel lateral derecho Правая боковая панель Painel lateral, direita Panel boczny, prawy Vočni panel, pravý Sidepanel, højre Vočná stena, vpravo Бічна стінка, права Oldalfal, jobb oldali</p>		<p>1x</p>	<p>39340-13/ 39341-13/ 39342-13</p>
<p>2</p>	<p>Seitenwand, links Side panel, left Panneau latéral, gauche Zijwand, links Pannello laterale, sinistro Sidopanel, vänster Panel lateral, izquierdo Левая боковая панель Painel lateral, esquerda Panel boczny, lewy Vočni panel, levý Sidepanel, venstre Vočná stena, vľavo Бічна стінка, ліва Oldalfal, bal oldali</p>		<p>1x</p>	<p>39340-12/ 39341-12/ 39342-12</p>
<p>3</p>	<p>Tür Door Porte Deur Porta Dörr Puerta Дверца Porta Drzwi Dvřířka Dør Dvere Двери Ajtó</p>		<p>1x</p>	<p>39340-15/ 39341-15/ 39342-15</p>
<p>4</p>	<p>Boden Base Base Bodem Base Botten Base Нижняя панель Base Podstawa Základna Bund Podkrovie Підлога Padló</p>		<p>1x</p>	<p>39340-10/ 39341-10/ 39342-10</p>
<p>5</p>	<p>Dach Top Toit Dak Pannello superiore Tak Parte superior Верхняя панель Topp Dach Strop Top Strecha Дах Tető</p>		<p>1x</p>	<p>39340-14/ 39341-14/ 39342-14</p>
<p>6</p>	<p>Rückwand Back panel Panneau arrière Achterwand Pannello posteriore Bakre panel Panel posterior Задняя панель Painel traseiro Bagpanel Zadní panel Bagpanel Zadná stena Задня стінка Hátsó fal</p>		<p>1x</p>	<p>39340-11/ 39341-11/ 39342-11</p>
<p>7</p>	<p>Einlegematte Fitted mat Tapis de sol Inlegmat Materassino Inläggsgdyna Alfombrilla a medida Коврик Tapete Mata Podložka Tilpasset måtte Vkladacia podložka Вкладна підстилка Bélése</p>		<p>1x</p>	<p>39340-01/ 39341-01/ 39342-01</p>

8	<p>Stange, Rückwand-Profilstrebe Rod, back panel profiled rod Tige, tige profilée du panneau arrière Stang, profielsteun achterwand Barra profilata per il pannello posteriore Stång, profilstång för bakpanelen Varilla, varilla perfilada del panel posterior Профилированный стержень для задней панели Haste, haste perfilada painel traseiro Pręt, profilowany pręt tylnego panelu Profilovaná tyč k zadnímu panelu Stang, bagpanel profileret stang Tyč, vzpera profilu zadnej steny Стійка, профільна опора задньої стінки Rúd, hátsó fal profilrúd</p>		2x	39340-17/ 39341-17/ 39342-17
9	<p>Stange, oben vorne/hinten Rod, top front/back Tige, haut avant/arrière Stang, boven voor/achter Barra, superiore anteriore/posteriore Stång, övre fram/bak Varilla, parte superior delantera/trasera Стержень для верхней задней/передней панели Haste, topo frente/traseira Pręt, góra przód/tył Tyč, horní předozadní Stang, top front/bag Tyč, horná predná/zadná Стійка, верхня, спереду/ззаду Rúd, elöl/hátul, felül</p>		2x	39340-18/ 39341-18/ 39342-18
10	<p>Stange, unten hinten Rod, bottom back Tige, en bas arrière Stang, onder achter Barra, base posteriore Stång, nedre bak Varilla, parte inferior trasera Стержень для нижней задней панели Haste, fundo traseira Pręt, dół tył Tyč, spodní zadní Stang, bund bag Tyč, spodná zadná časť Стійка, знизу ззаду Rúd, hátul alul</p>		1x	39340-19/ 39341-19/ 39342-19
11	<p>Stange, unten vorne Rod, bottom front Tige, en bas avant Stang, onder voor Barra, base anteriore Stång, nedre fram Varilla, parte inferior delantera Стержень для нижней передней панели Haste, fundo frente Pręt, dół przód Tyč, spodní přední Stang, bund front Tyč, spodná predná časť Стійка, знизу спереду Rúd, elöl alul</p> <p>Krallenschutz Claw protection Protection des griffes Nagelbescherming Protezione antigraffio Kloskydd Protección de garras Защита от когтей Proteção das garras Ostona pazurów Ochrana drápků Beskyttelse til kløer Ochrana pazúrov Захист від подряпин Karomvédő</p>		1x	39340-19/ 39341-19/ 39342-19 + 39340-25
A	<p>Schutzkappe Protective cap Capuchon de protection Beschermakap Cappuccio di protezione Skyddskåpa Tapa protectora Защитный колпачок Tampa de proteção Ostona Ochranný klobouček Beskyttelses-kappe Ochranný kryt Захисний ковпачок Védősapka</p>		4x	3934-60
B	<p>Schraube Screw Vis Schroef Vite Skruv Tornillo Винт Parafuso Śruba Šroubek Skruve Skrutka Гвинт Csavar</p>		8x	3934-60
C	<p>Metallstift für Tür Metal pin for door Goupille métallique pour porte Metalen pin voor deur Punta in metallo per la porta Metallstift för dörr Pasador de metal para puerta Металлический винт для дверцы Pino metálico para porta Metalowy trzpień do drzwi Kovová západka ke dvířkům Metalpind til dør Kovový nit pre dvere Металевий штифт для дверей Fémcsap ajtóhoz</p>		2x	3934-63
D	<p>Mutter für Metallstift Nut for metal pin Ecrou pour goupille métallique Moer voor metalen pin Dado per punta in metallo Mutter för metallstift Tuerca para el pasador de metal Гайка для металлического штифта Porca para pino metálico Nakrętka do metalowego trzpienia Matice pro západku Møtrik til dør Matica pre kovový nit Гайка для металевого стрижня Anyacsavar fémcsaphoz</p>		2x	3934-63

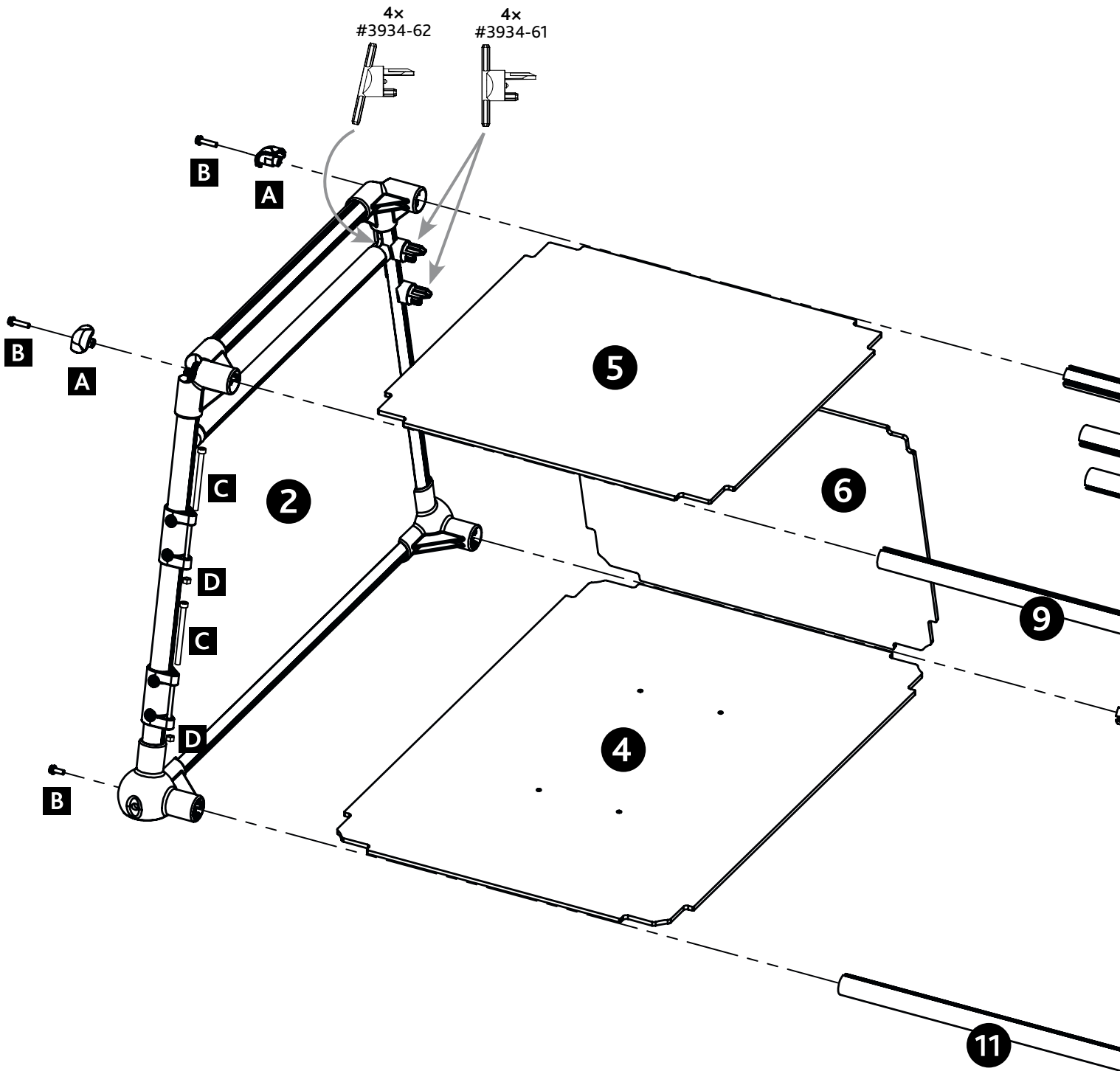

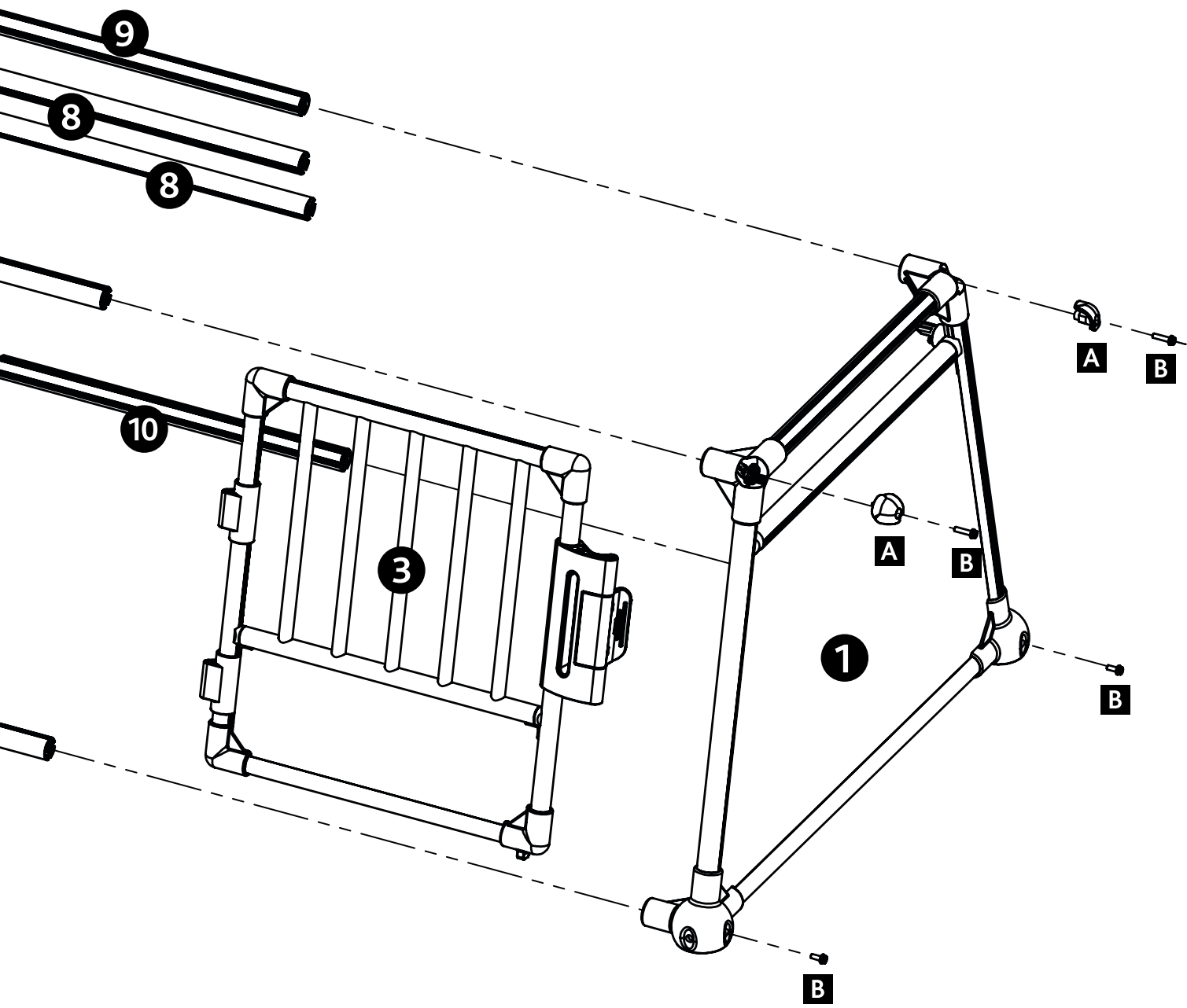

1.

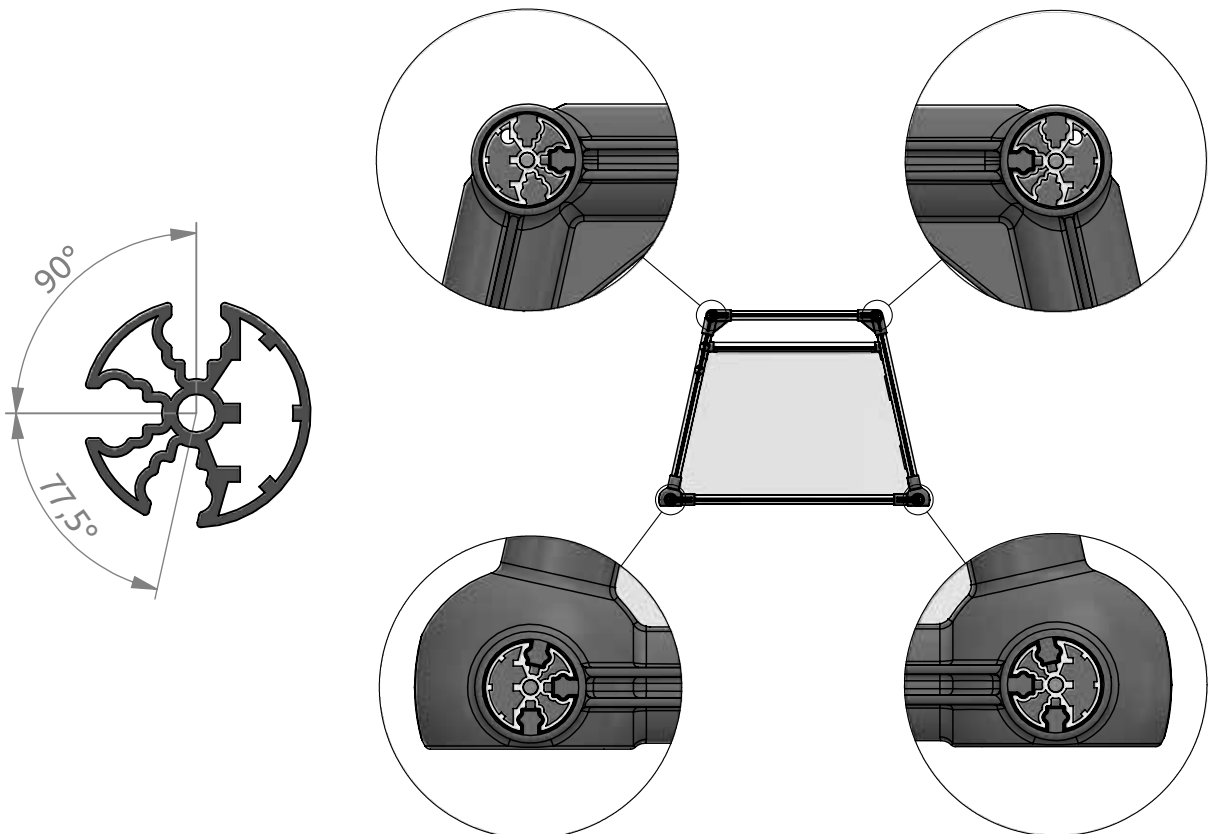
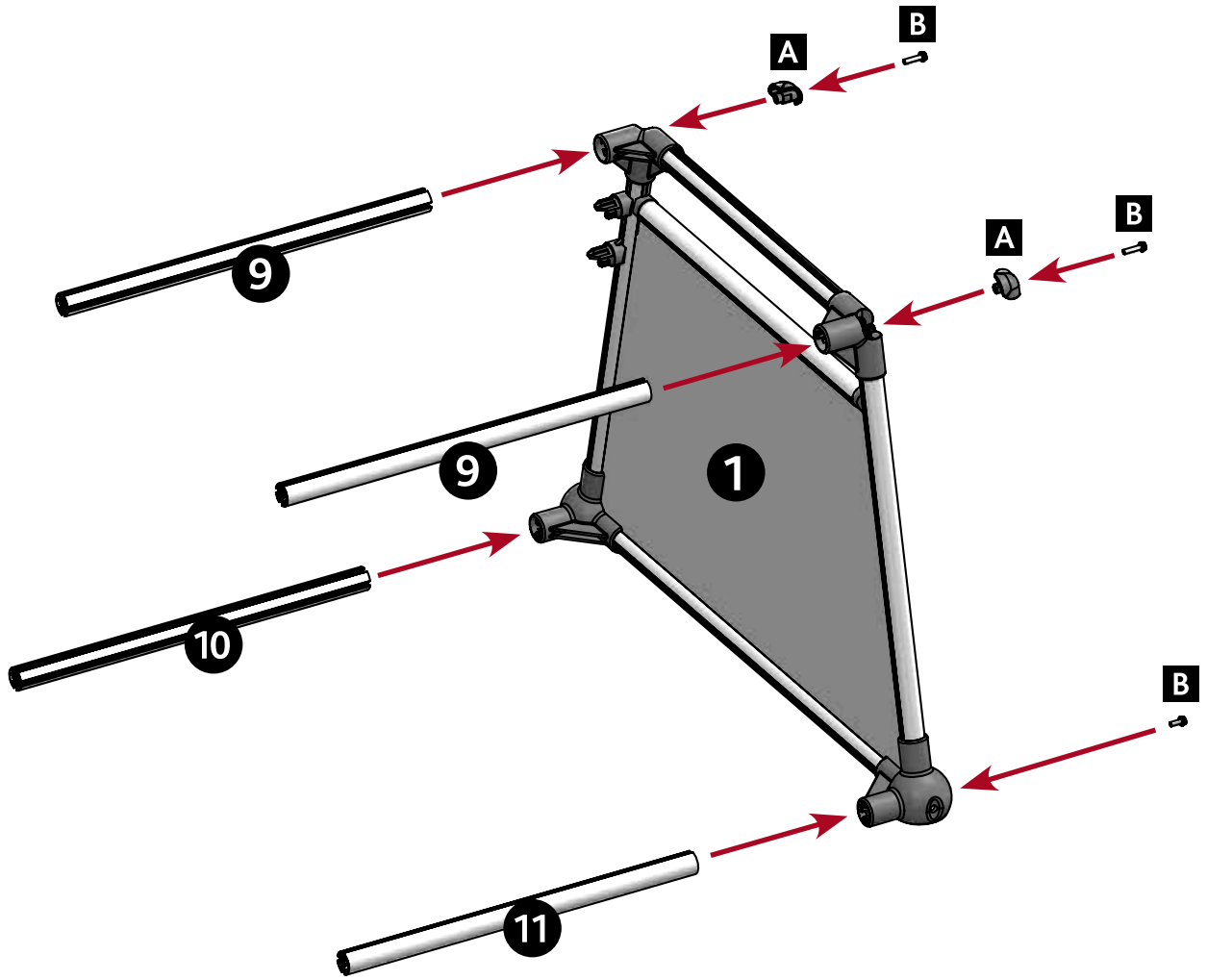

2.

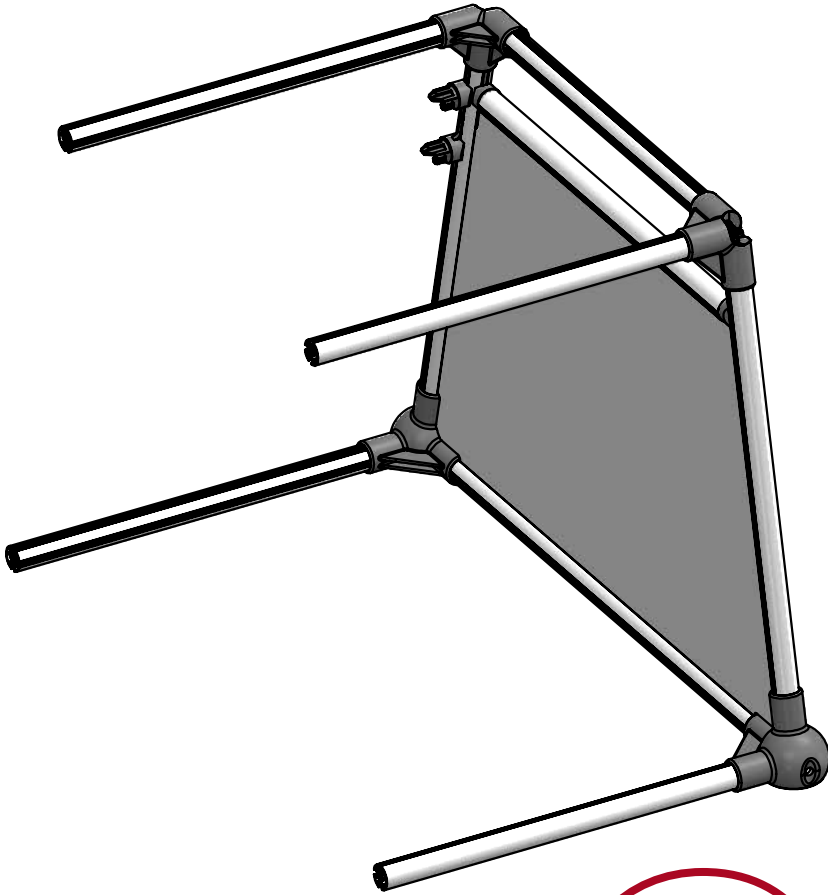

3.

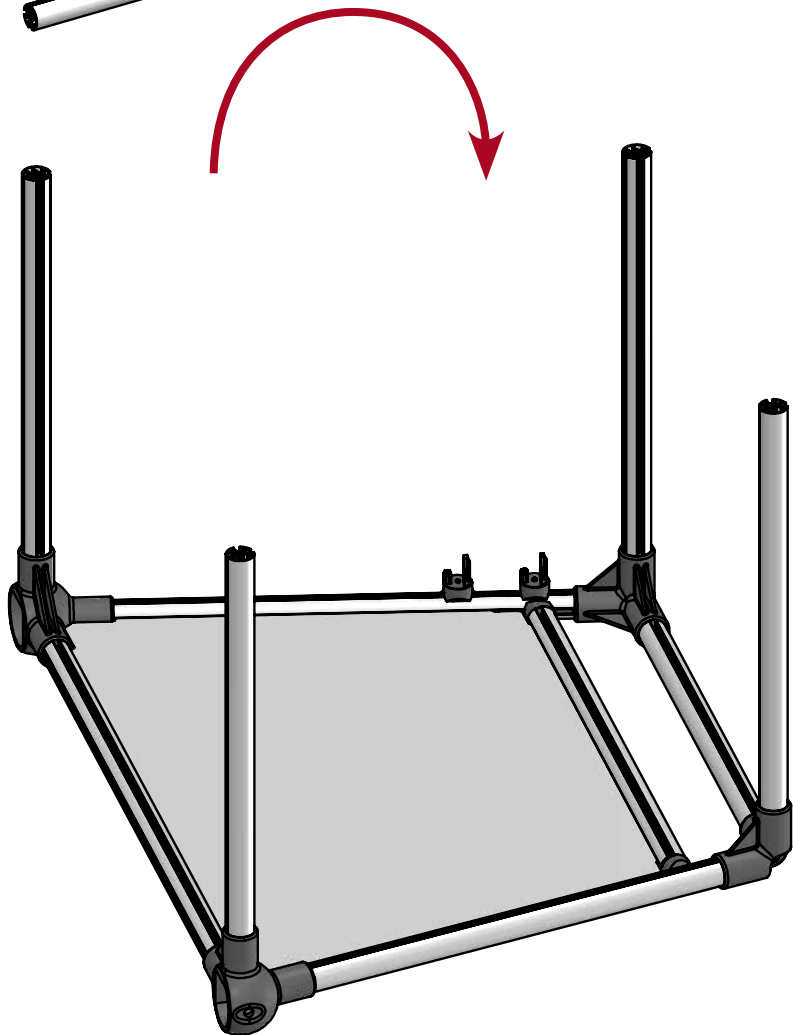

4.

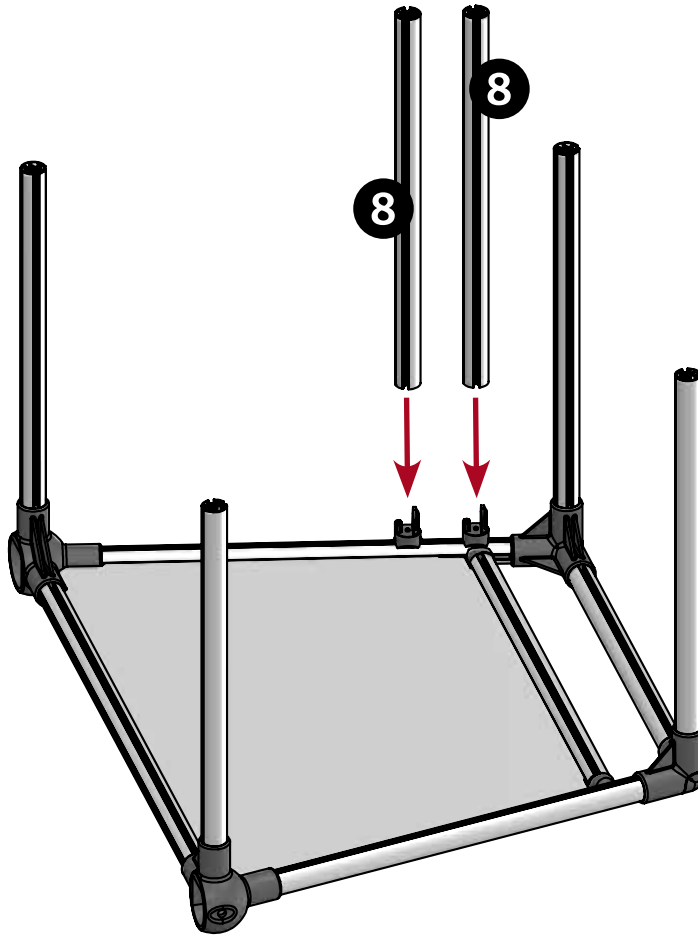

5.

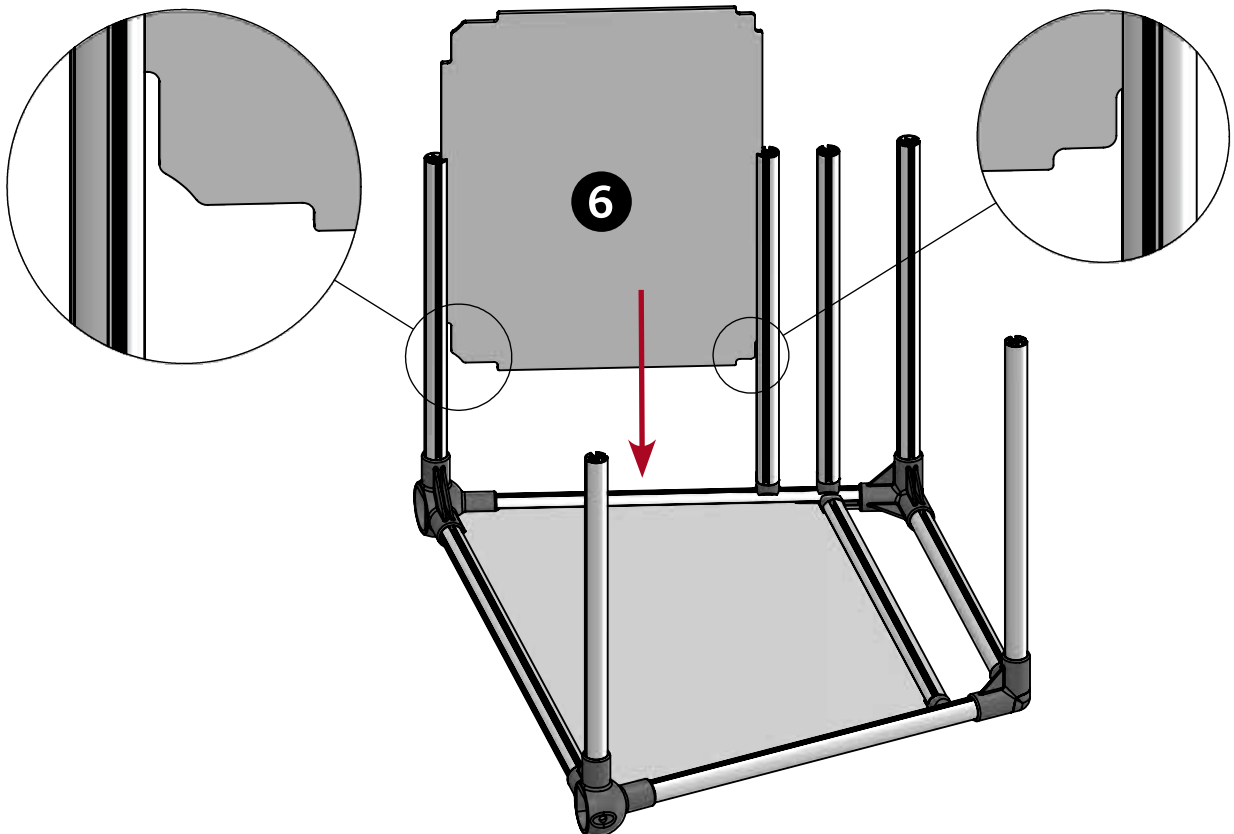

6.

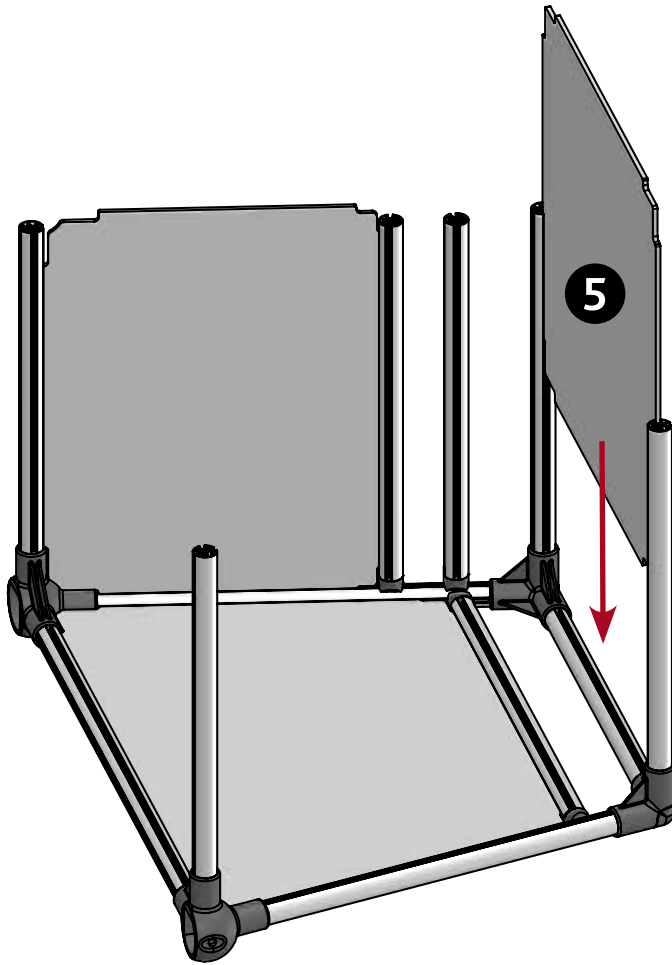

7.

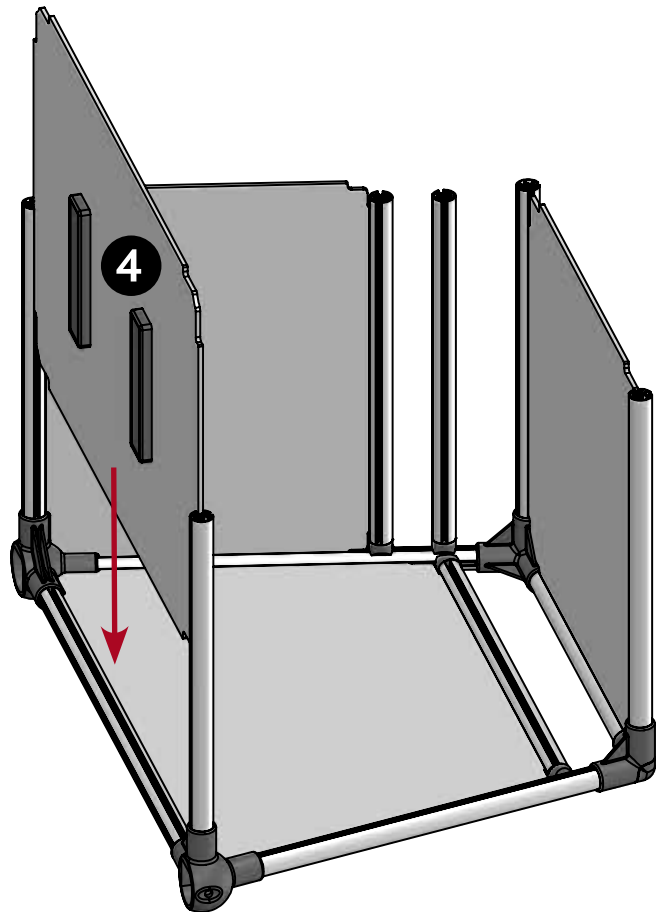

8.

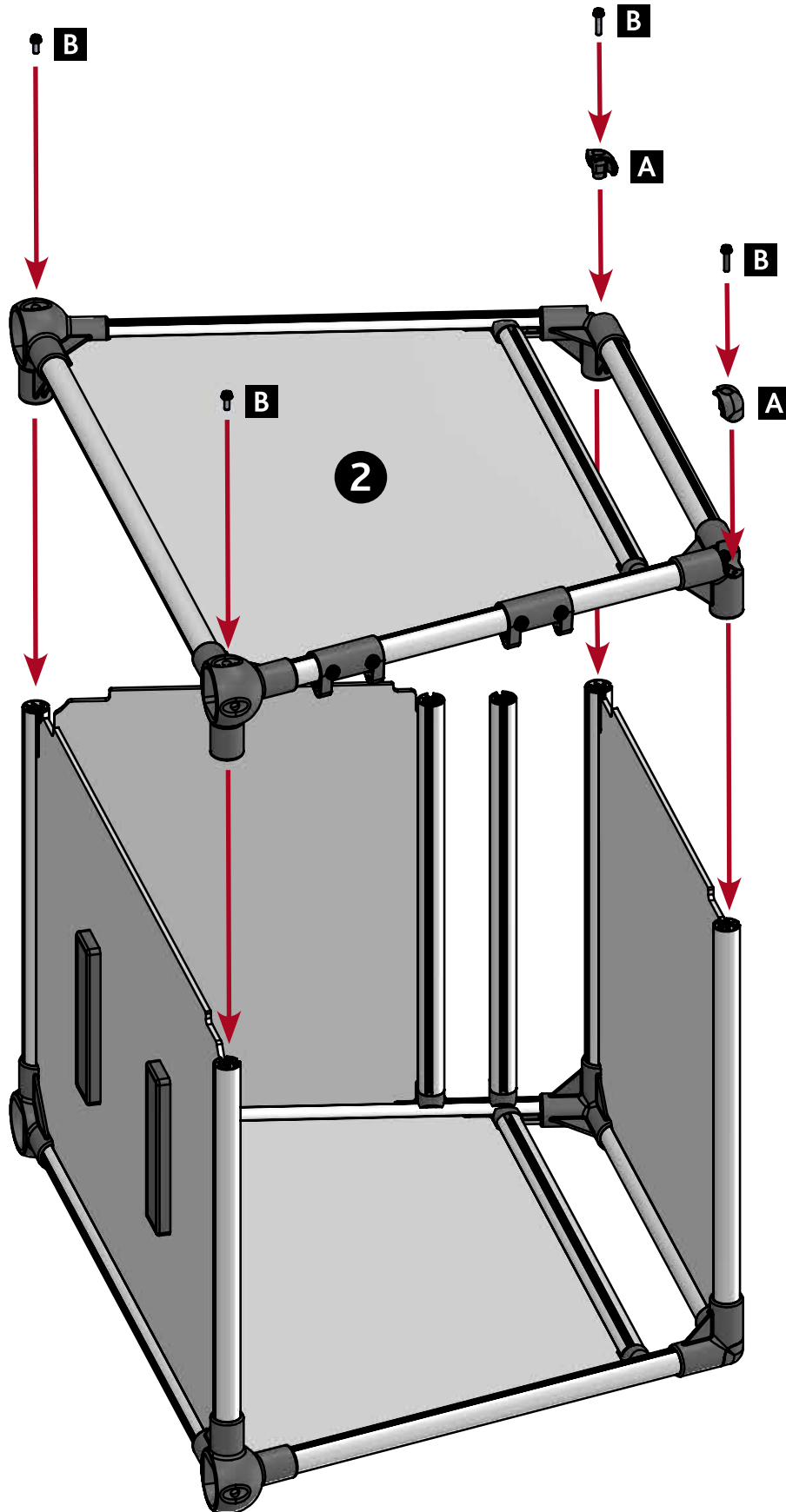

Ⓢ Sollte sich die Seitenwand nicht aufsetzen lassen, lockere die an den Ecken vormontierten Schrauben dieses Elements. Ⓢ If the side panel cannot be put on, loosen the screws of this element pre-mounted on the corners. Ⓢ Si le panneau latéral ne peut être posé, desserrez les vis de cet élément pré-monté au niveau des coins. Ⓢ Wanneer de zijwand zich er niet op laat zetten, draait u dan de op de hoeken van dit onderdeel voor-gemonteerde schroeven losser. Ⓢ Se non si riesce a inserire il pannello laterale, allentare le viti pre-montate ai lati di questo elemento. Ⓢ Om sidopanelen inte kan fästas, lossa skruvarna på detta element förmonterade på hörnen. Ⓢ Si no se puede colocar bien el panel lateral, afloja los tornillos de este elemento pre-montado en las esquinas. Ⓢ Если боковую панель закрепить невозможно, ослабьте винты, предварительно закреплённые на углах. Ⓢ Se não conseguir inserir o painel lateral, desapertar os parafusos deste elemento pré-montado nos cantos. Ⓢ Jeśli boczna ściana nie daje się złożyć, należy poluzować śruby wstępnie zamontowane w jego narożnikach. Ⓢ Pokud nelze nasadit boční panel, povolte šrouby tohoto prvku předmontované v rozích. Ⓢ Hvis sidepanelet ikke kan sættes på, kan komponentens for-monterede skruer løsnes ved hjørnerne. Ⓢ Ak nie je možné nasadiť bočnú stenu, uvoľnite skrutky, ktoré sú vopred namontované v rohoch. Ⓢ Якщо бiчну панель не вдається надiти, ослабте гвинти цього елемента, попередньо закрiплени по кутах. Ⓢ Ha az oldalsó panelt nem lehet felhelyezni, lazítsa meg ennek az elemnek a sarkokban előre rögzített csavarjait.

9.

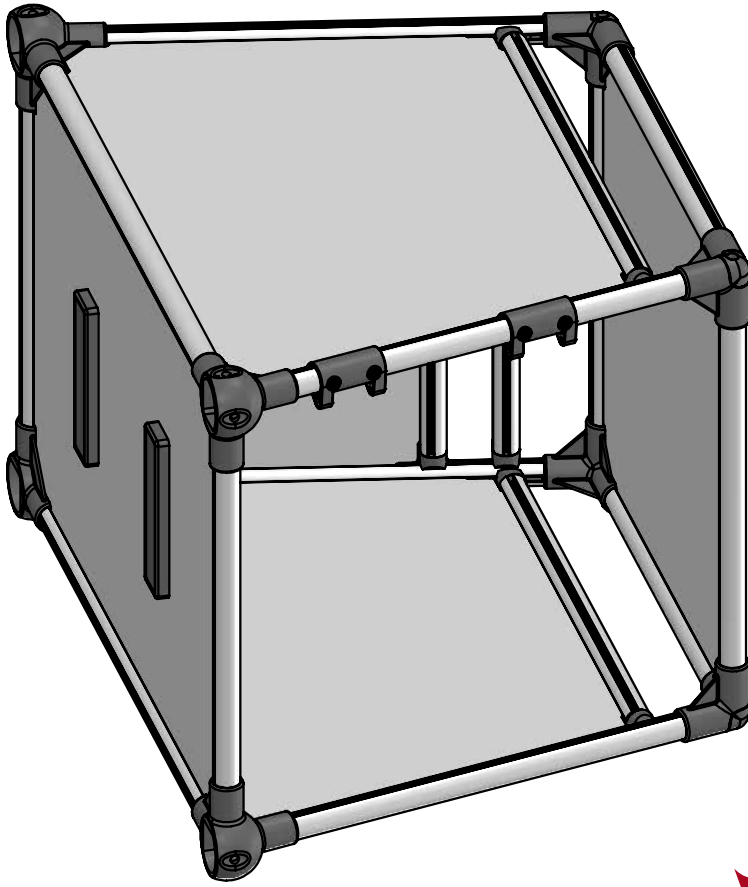

10.

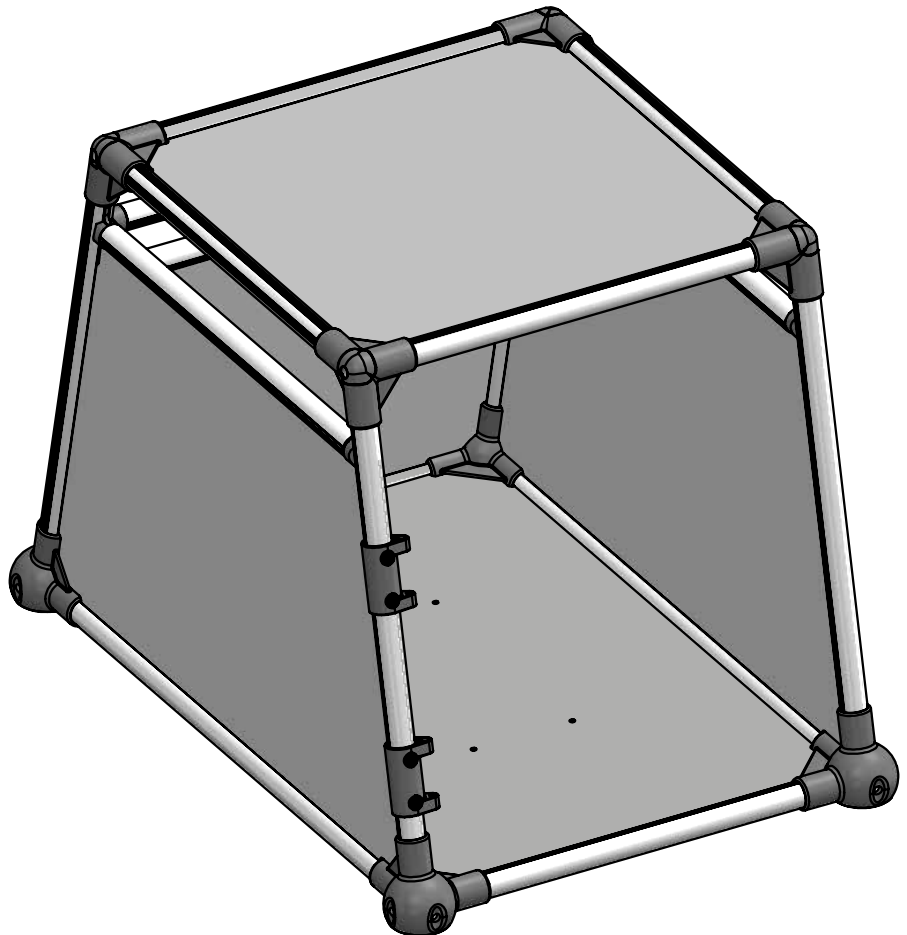

11.

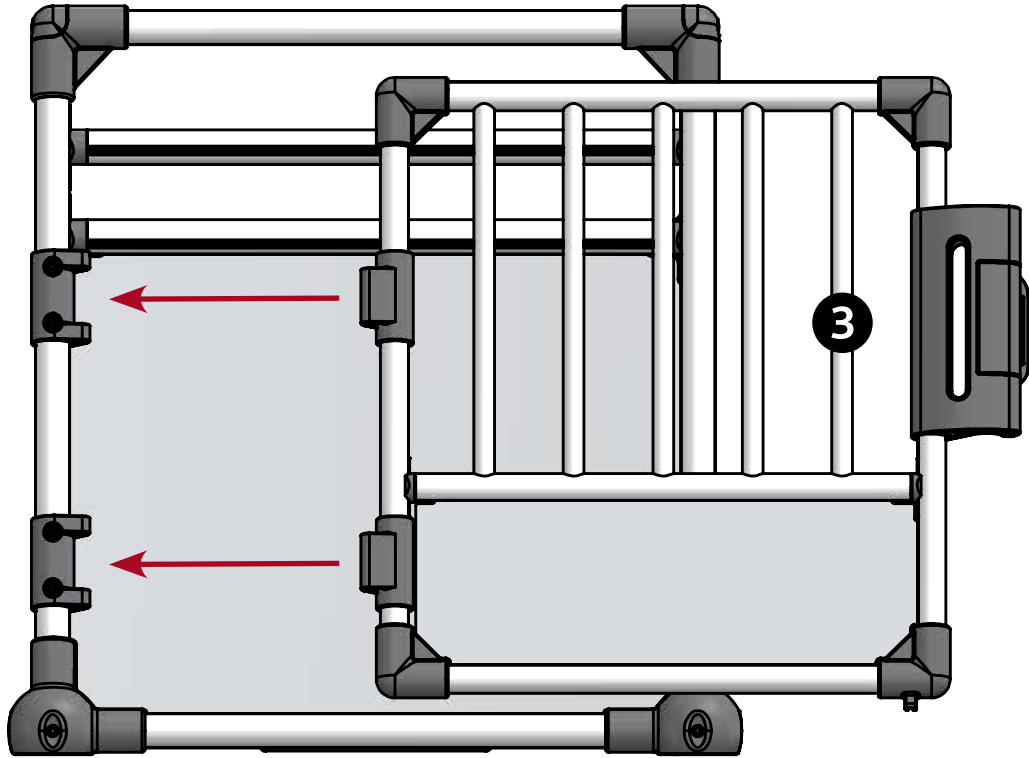

12.

