

# TRIXIE

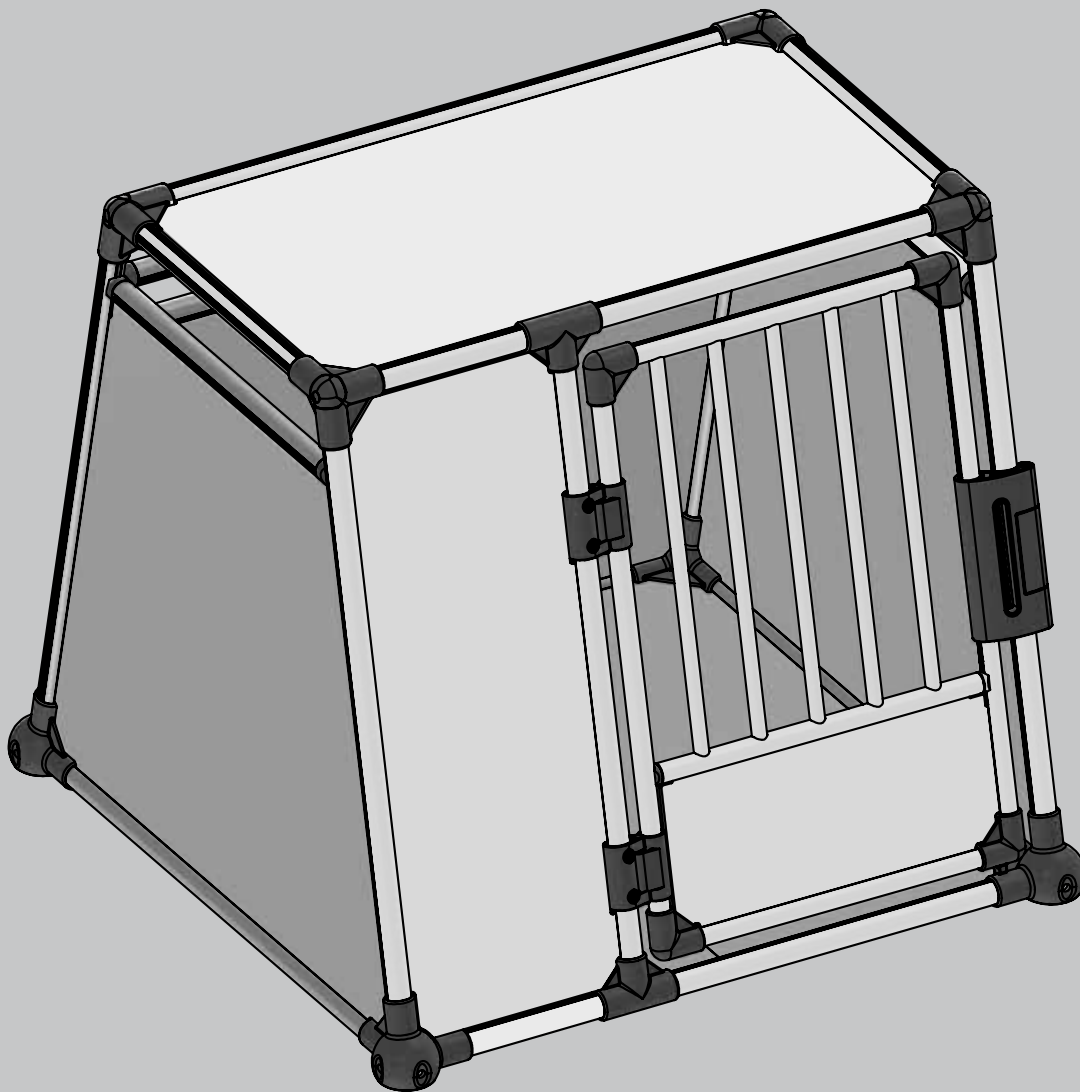

## Anleitung #39344/39346

Ⓔ Instructions

Ⓕ Mode d'emploi

Ⓖ Handleiding

Ⓘ Istruzioni

Ⓢ Instruktionser

Ⓔ Instrucciones

Ⓔ Инструкция

Ⓕ Instruções

Ⓒ Instrukcja

Ⓒ Instrukce









Ⓓ Vejledning

Ⓒ Návod

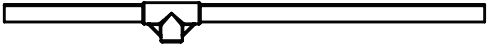
Ⓒ Інструкція

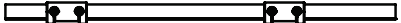
Ⓒ Útmutató

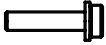
<p><b>1</b></p>	<p>Bausatz, rechte Seitenwand   Assembly Kit, Right Side Panel   Kit de Montage, Panneau Latéral Droit   Montageset, Rechter Zijpaneel   Kit di Montaggio, Pannello Laterale Destro   Monteringssett, Höger Sidopanel   Kit de Montaje, Panel Lateral Derecho   Монтажный Комплект, Правая Боковая Панель   Kit de Montagem, Painel Lateral Direito   Zestaw Montażowy, Prawy Panel Boczny   Montážní Sada, Pravý Boční Panel   Samlesæt, Højre Sidepanel   Montážna Sada, Pravý Bočný Panel   Монтажный Комплект, Права Бокова Панель   Szerelőkészlet, Jobb Oldali Panel</p>		<p>1x</p>	<p>a = 39344-14/ 39346-13 b = 39344-28/ 39346-28 c = 39344-24/ 39346-24 d = 39344-26/ 39346-26 e = 39344-30/ 39346-30 f = 39344-25/ 39346-25</p>
<p><b>2</b></p>	<p>Bausatz, linke Seitenwand   Assembly Kit, Left Side Panel   Kit de Montage, Panneau Latéral Gauche   Montageset, Linker Zijpaneel   Kit di Montaggio, Pannello Laterale Sinistro   Monteringssett, Vänster Sidopanel   Kit de Montaje, Panel Lateral Izquierdo   Монтажный Комплект, Левая Боковая Панель   Kit de Montagem, Painel Lateral Esquerdo   Zestaw Montażowy, Lewy Panel Boczny   Montážní Sada, Levý Boční Panel   Samlesæt, Venstre Sidepanel   Montážna Sada, Lavý Bočný Panel   Монтажный Комплект, Ліва Бокова Панель   Szerelőkészlet, Bal Oldali Panel</p>		<p>1x</p>	<p>a = 39344-13/ 39346-13 b = 39344-29/ 39346-29 c = 39344-24/ 39346-24 d = 39344-26/ 39346-26 e = 39344-27/ 39346-27 f = 39344-25/ 39346-25</p>
<p><b>3</b></p>	<p>Tür   Door   Porte   Deur   Porta   Dörr   Puerta   Дверца   Porta   Drzwi   Dvřřka   Dør   Dvere   Двери   Ajtó</p>		<p>1x</p>	<p>39344-16/ 39346-16</p>
<p><b>4</b></p>	<p>Boden   Base   Base   Bodem   Base   Botten   Base   Нижняя панель   Base   Podstawa   Základna   Bund   Podkrovie   Підлога   Padló</p>		<p>2x</p>	<p>a = 39344-10/ 39346-10 b = 39344-11/ 39346-11</p>
<p><b>5</b></p>	<p>Dach   Top   Toit   Dak   Pannello superiore   Tak   Parte superior   Верхняя панель   Topp   Dach   Strop   Top   Strecha   Дах   Tető</p>		<p>1x</p>	<p>39344-15/ 39346-15</p>
<p><b>6</b></p>	<p>Rückwand   Back panel   Panneau arrière   Achterwand   Pannello posteriore   Bakre panel   Panel posterior   Задняя панель   Painel traseiro   Bagpanel   Zadní panel   Bagpanel   Zадná stena   Задня стінка   Hátsó fal</p>		<p>1x</p>	<p>39344-12/ 39346-12</p>
<p><b>7</b></p>	<p>Einlegematte   Fitted mat   Tapis de sol   Inlegmat   Materassino   Inläggsdyna   Alfombrilla a medida   Коврик   Tapete   Mata   Podložka   Tilpasset måtte   Vkladacia podložka   Вкладна підстилка   Bélése</p>		<p>1x</p>	<p>39344-01/ 39346-01</p>
<p><b>8</b></p>	<p>Frontplatte   Front panel   Panneau Avant   Voorpaneel   Pannello Frontale   Frontpanel   Panel Frontal   Передняя Панель   Painel Frontal   Panel Przedni   Přední Panel   Frontpanel   Predný Panel   Передня Панель   Előlap</p>		<p>1x</p>	<p>39344-17/ 39346-17</p>

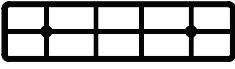
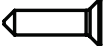
9	<p>Stange, Rückwand-Profilstrebe   Rod, back panel profiled rod   Tige, tige profilée du panneau arrière   Stang, profielsteun achterwand   Barra profilata per il pannello posteriore   Stång, profilstång för bakpanelen   Varilla, varilla perfilada del panel posterior   Профилированный стержень для задней панели   Haste, haste perfilada pained traseiro   Preť, profilovaný preť tylného panelu   Profilovaná tyč k zadnímu panelu   Stang, bagpanel profileret stang   Tyč, vzpera profilu zadnej steny   Стійка, профільна опора задньої стінки   Rúd, hátsó fal profilrúd</p>		2x	39344-23/ 39346-23
10	<p>Stange, oben hinten   Rod, top back   Tige, haut arrière   Stang, boven achter   Barra, superiore posteriore   Stång, övre bak   Varilla, parte superior trasera   Стержень для верхней /передней панели   Haste, topo traseira   Preť, góra tyť   Tyč, horní zadní   Stang, top bag   Tyč, horná zadná   Стійка, верхня, ззаду   Rúd, hátul, felül</p>		1x	39344-18/ 39346-18
11	<p>Stange, unten hinten   Rod, bottom back   Tige, en bas arrière   Stang, onder achter   Barra, base posteriore   Stång, nedre bak   Varilla, parte inferior trasera   Стержень для нижней задней панели   Haste, fundo traseira   Preť, dót tyť   Tyč, spodní zadní   Stang, bund bag   Tyč, spodná zadná časť   Стійка, знизу ззаду   Rúd, hátul alul</p>		1x	39344-19/ 39346-19
12	<p>Stange, oben vorne   Rod, top front   Tige, haut avant   Stang, boven voor   Barra, superiore anteriore   Stång, övre fram   Varilla, parte superior delantera   Стержень для верхней задней панели   Haste, topo frente   Preť, góra przd   Tyč, horní přední   Stang, top front   Tyč, horná predná   Стійка, верхня, спереду   Rúd, elöl, felül</p>		1x	39344-20/ 39346-20
13	<p>Stange, unten vorne   Rod, bottom front   Tige, en bas avant   Stang, onder voor   Barra, base anteriore   Stång, nedre fram   Varilla, parte inferior delantera   Стержень для нижней передней панели   Haste, fundo frente   Preť, dót przd   Tyč, spodní přední   Stang, bund front   Tyč, spodná predná časť   Стійка, знизу спереду   Rúd, elöl alul</p>		1x	39344-21/ 39346-21
14	<p>Krallenschutz   Claw protection   Protection des griffes   Nagelbescherming   Protezione antigraffio   Kloskydd   Protección de garras   Защита от когтей   Proteção das garras   Ostona pazurów   Ochrana drápků   Beskyttelse til kløer   Ochrana pazúrów   Захист від подряпин   Karomvédő</p>		1x	39344-22/ 39346-22
A	<p>Türstrebe   Door Support Bar   Barre de Renfort de Porte   Deursteun   Barra di Supporto della Porta   Dörrstöd   Barra de Soporte de la Puerta   Opornia Perекладина Дверцы   Barra de Suporte da Porta   Wspornik Drzwi   Podpěrná Tyč Dveří   Dørstiver   Podpěrná Tyč Dveri   Опорна Перекладина Дверцят   Ajtóátmasztó Rúd</p>		4x	39344-60/ 39346-60
B	<p>Schraube   Screw   Vis   Schroef   Vite   Skruv   Tornillo   Винт   Parafuso   Śruba   Šroubek   Skruve   Skrutka   Гвинт   Csavar</p>		16x	
C	<p>Metalstift für Tür   Metal pin for door   Goupille métallique pour porte   Metalen pin voor deur   Punta in metallo per la porta   Metallstift för dörr   Pasador de metal para puerta   Металлический винт для дверцы   Pino metálico para porta   Metalowy trzpień do drzwi   Kovová západka ke dvířkům   Metalpind til dør   Kovový nit pre dvere   Металевий штифт для дверей   Fémcсар ajtóhoz</p>		2x	3934-63
D	<p>Mutter für Metallstift   Nut for metal pin   Ecrou pour goupille métallique   Moer voor metalen pin   Dado per punta in metallo   Mutter für metallstift   Tuercas para el pasador de metal   Гайка для металлического штифта   Porca para pino metálico   Nakrętka do metalowego trzpienia   Matice pro západku   Møtrik til dør   Matica pre kovový nit   Гайка для металевого стрижня   Anyacsavar fémcсарhoz</p>		2x	
E	<p>Kunststoffverbinder   Plastic Connector   Connecteur en Plastique   Kunststoff Verbinder   Connettore in Plastica   Plastikoppling   Conector de Plástico   Пластиковый соединитель   Conector de Plástico   łącznik z tworzywa sztucznego   Plastyový spojovací Prvek   Plastforbinder   Plastyový Spojovací Prvok   Пластиковий з'єднувач   Műanyag Összekötő</p>			39344 = 2x 39346 = 3x
F	<p>Schrauben für Kunststoffverbinder   Screws For Plastic Connectors   Vis pour connecteurs en plastique   Schroeven voor kunststof verbindingsstukken   Viti per connettori in plastica   Skruvar for plastkopplingar   Tornillos para conectores de plástico   Винты для пластиковых соединителей   Śruby do łączników z tworzywa sztucznego   Śruby do łączników z tworzywa sztucznego   Šrouby pro plastové spojovací prvky   Skruer til plastforbindere   Skrutky pre plastové spojovacie prvky   Гвинти для пластикових з'єднувачів   Csavarok műanyag összekötőkhöz</p>			39344 = 4x 39346 = 6x

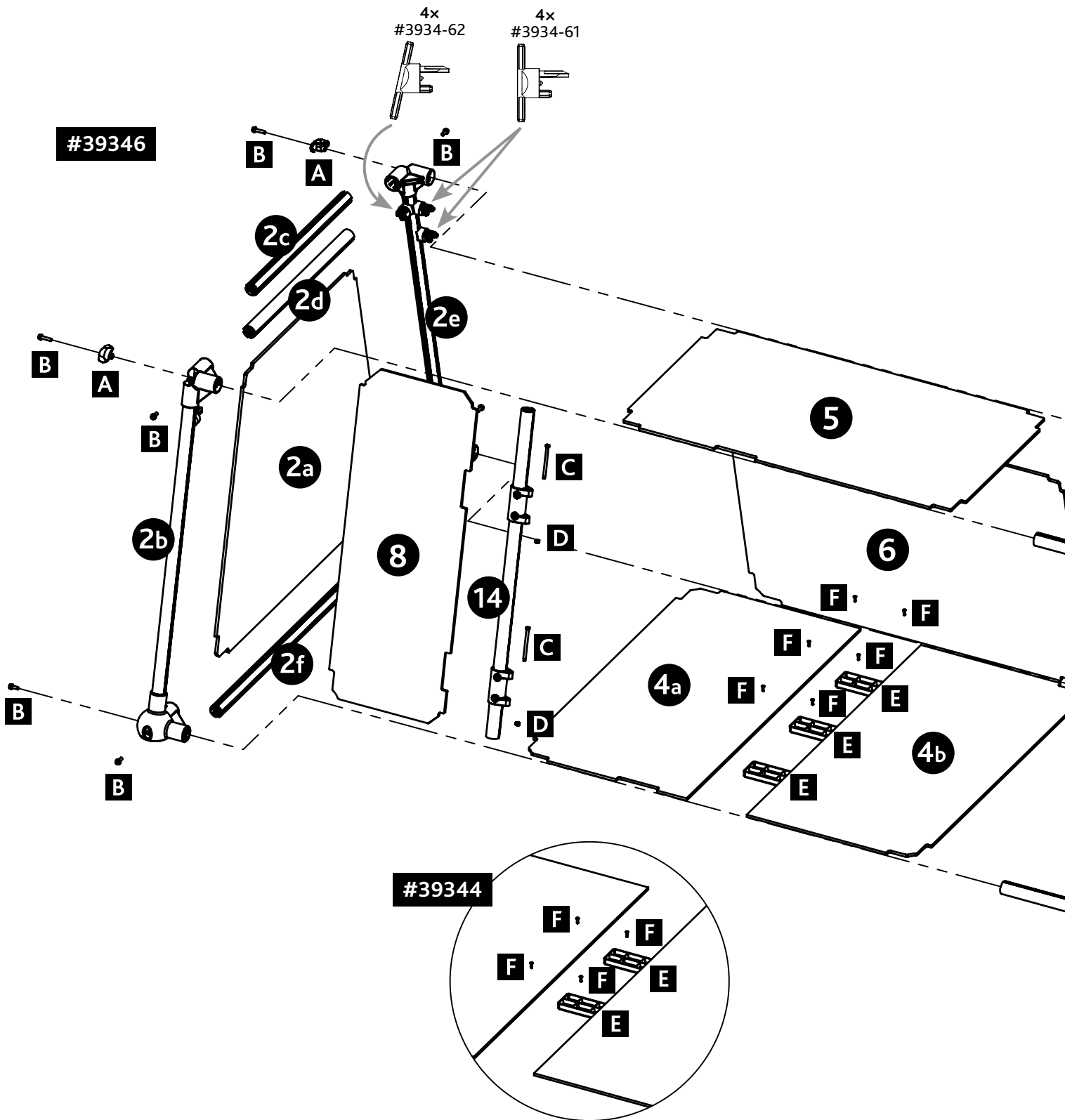

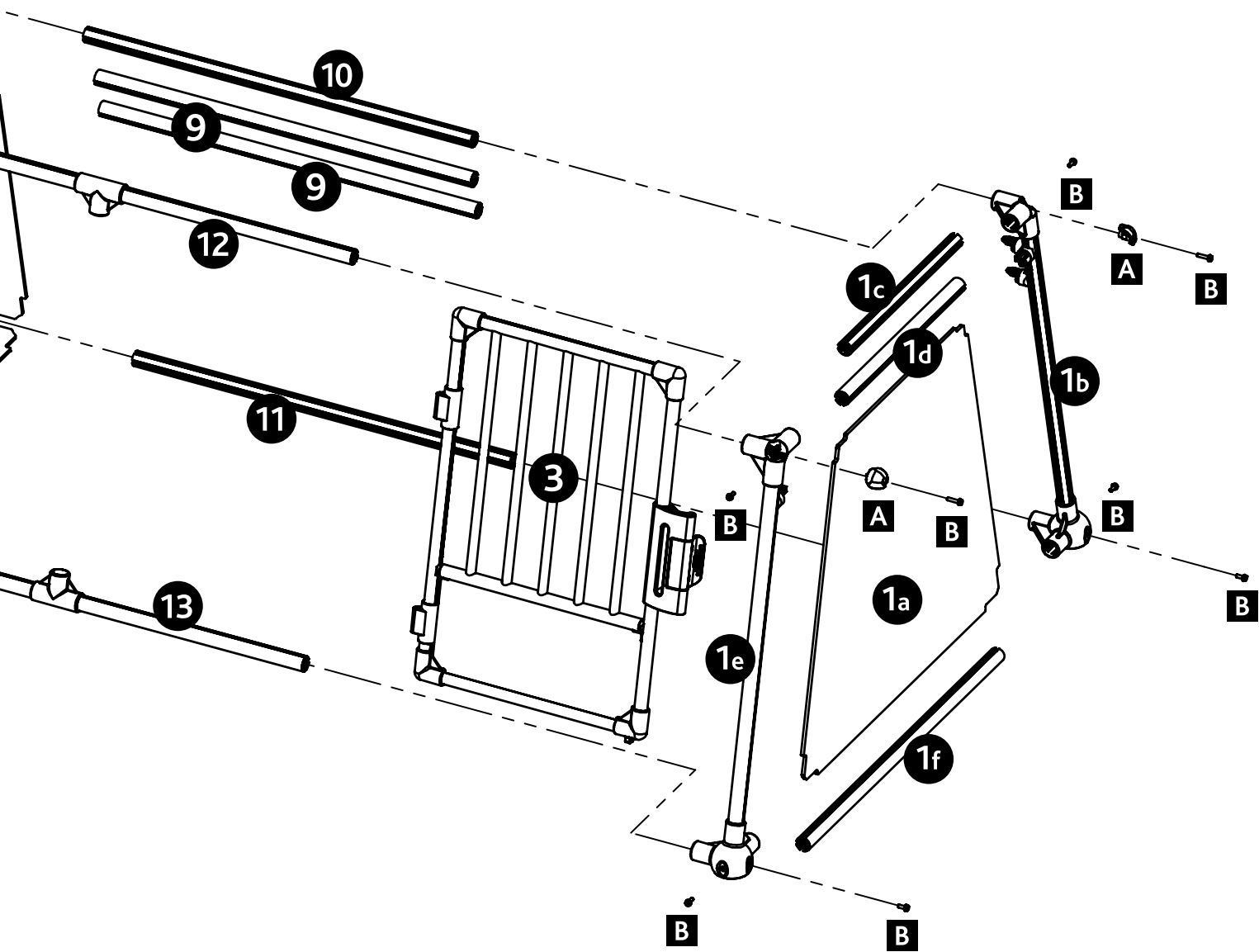

1.

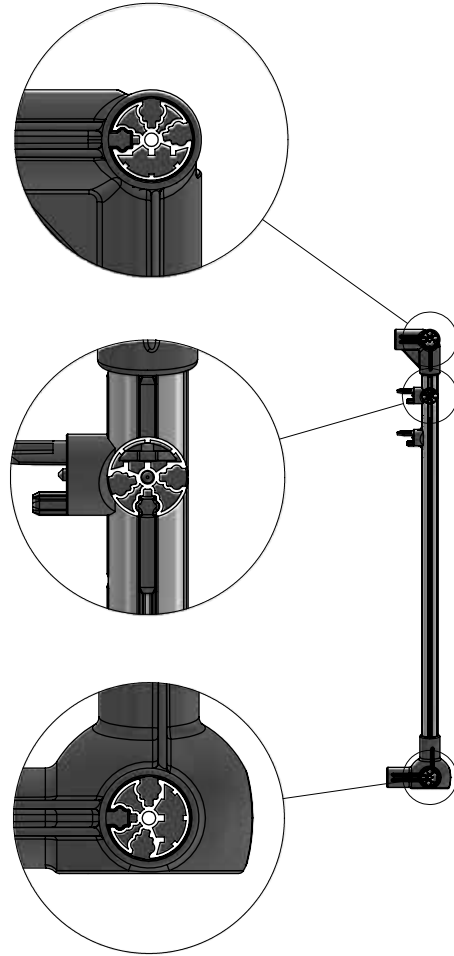
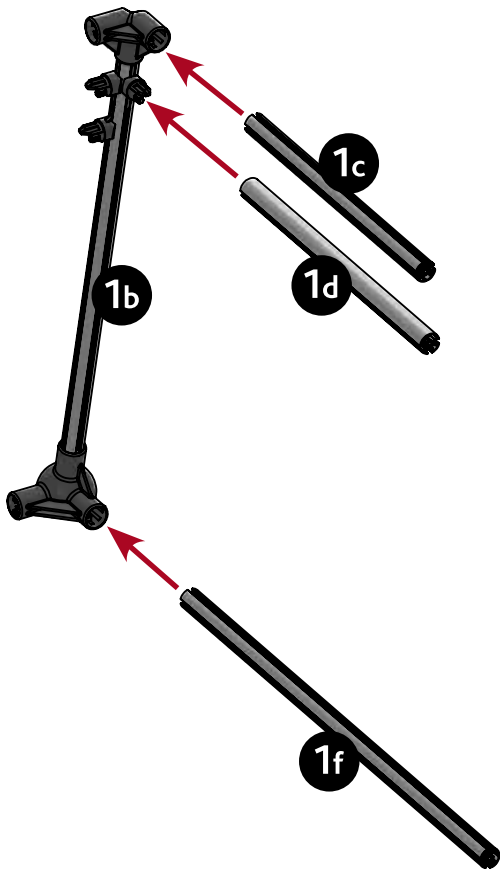

2.

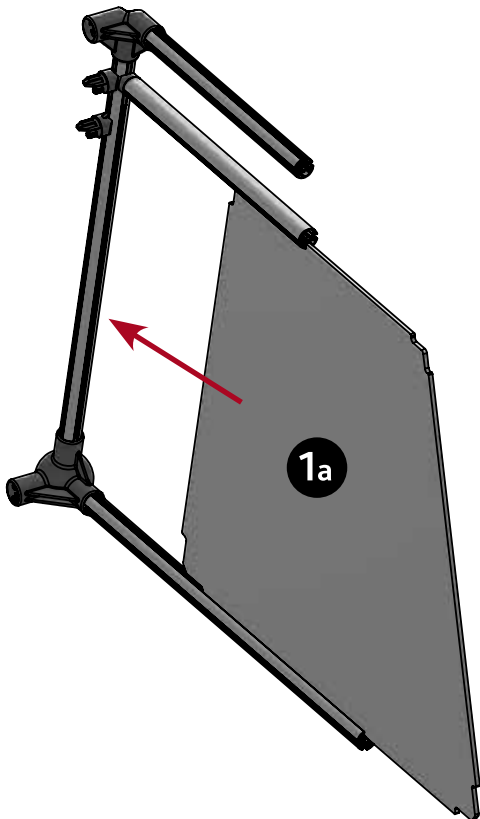

3.

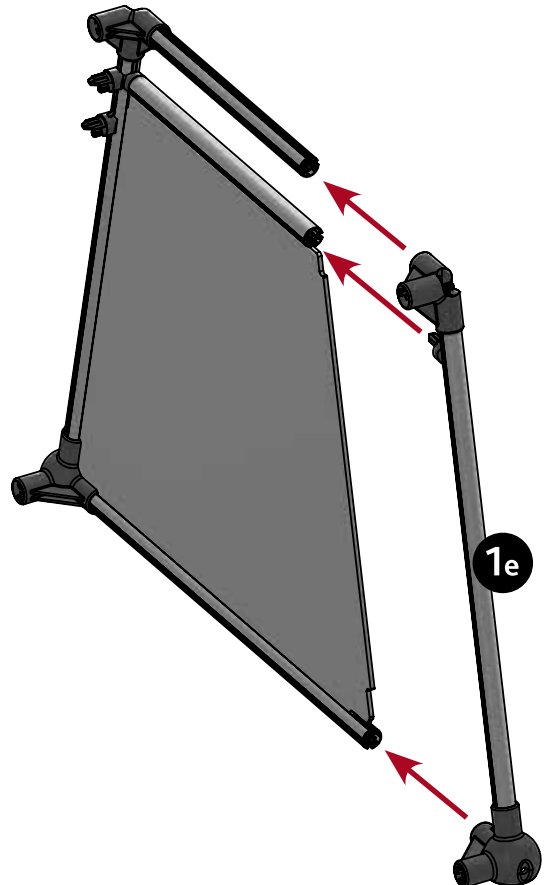

4.

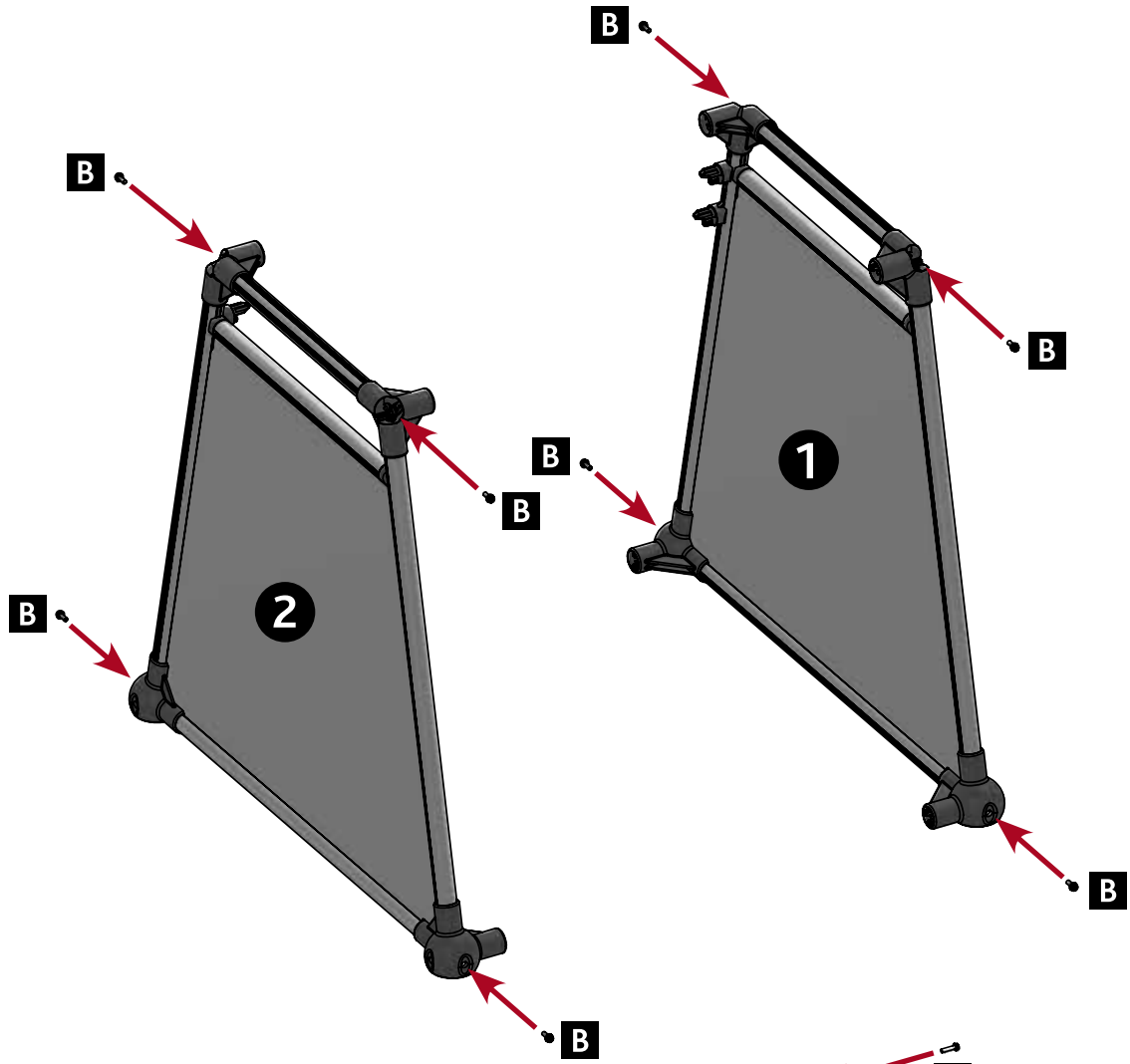

5.

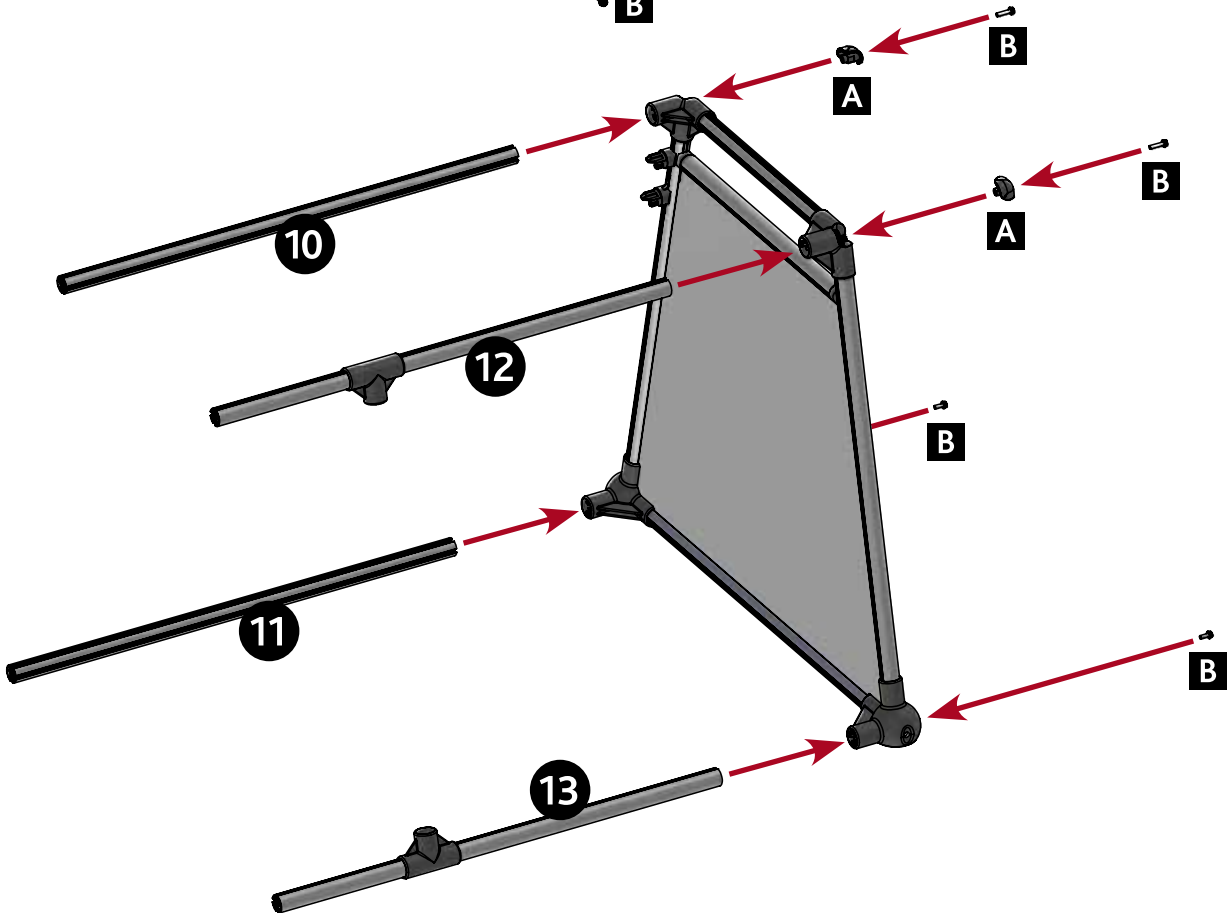

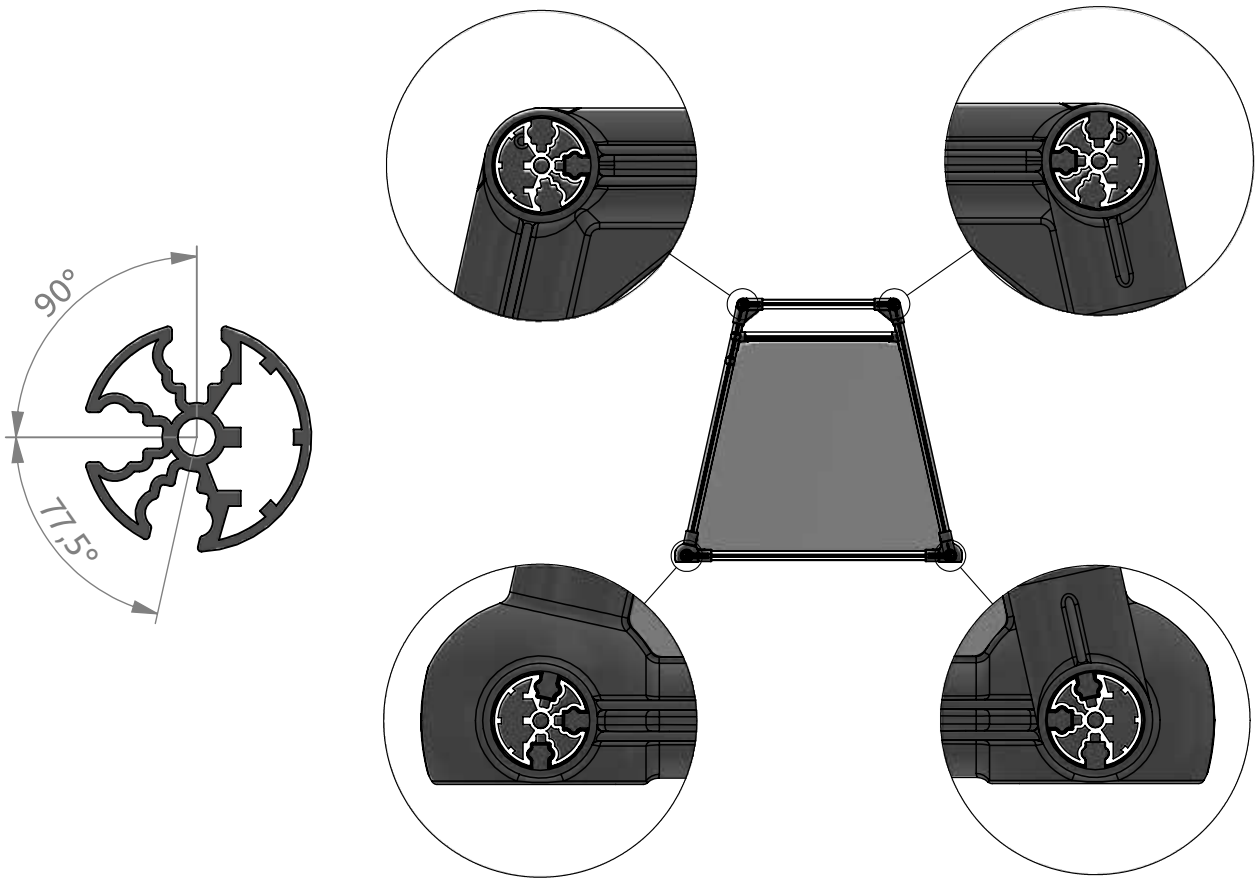

6.

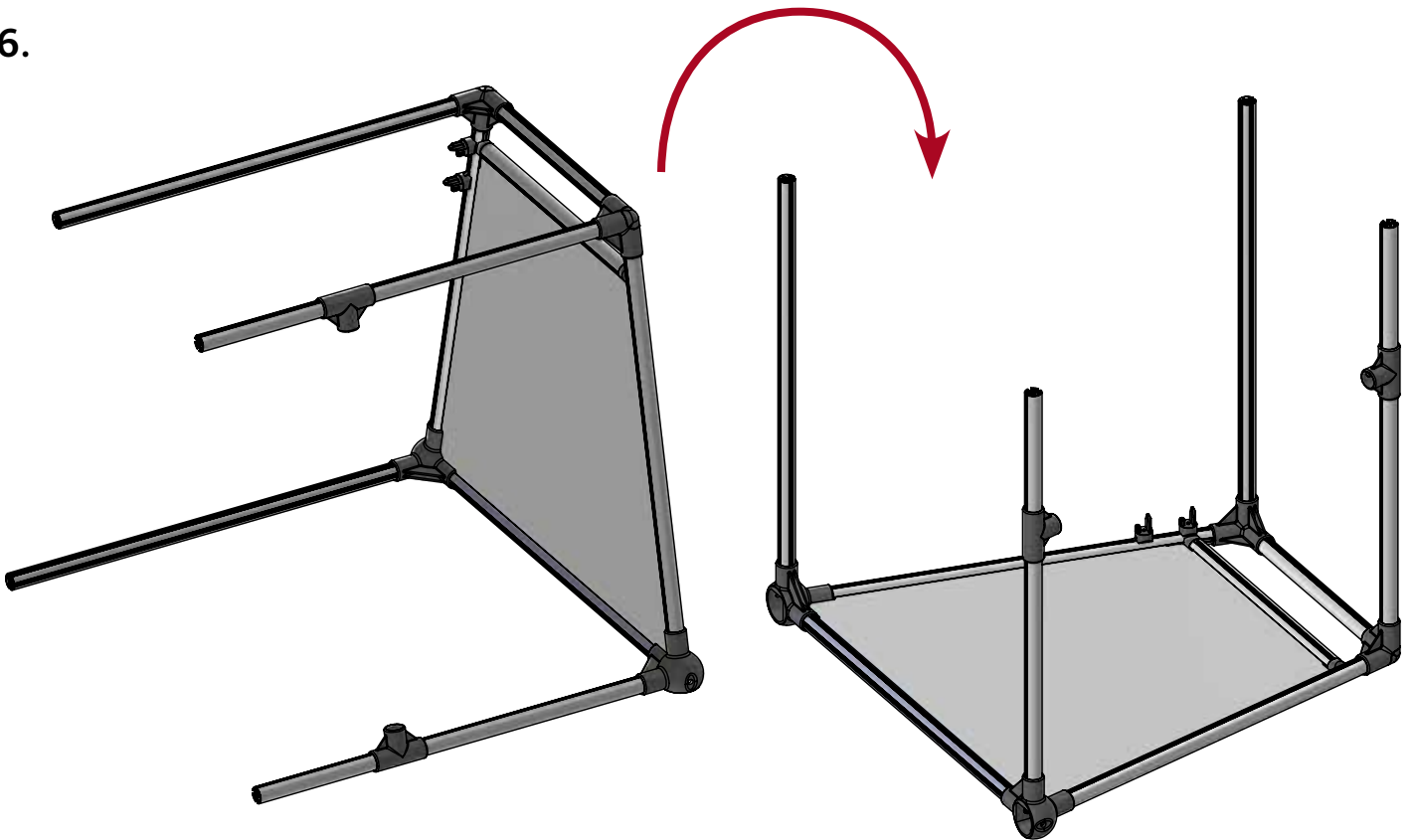

7.

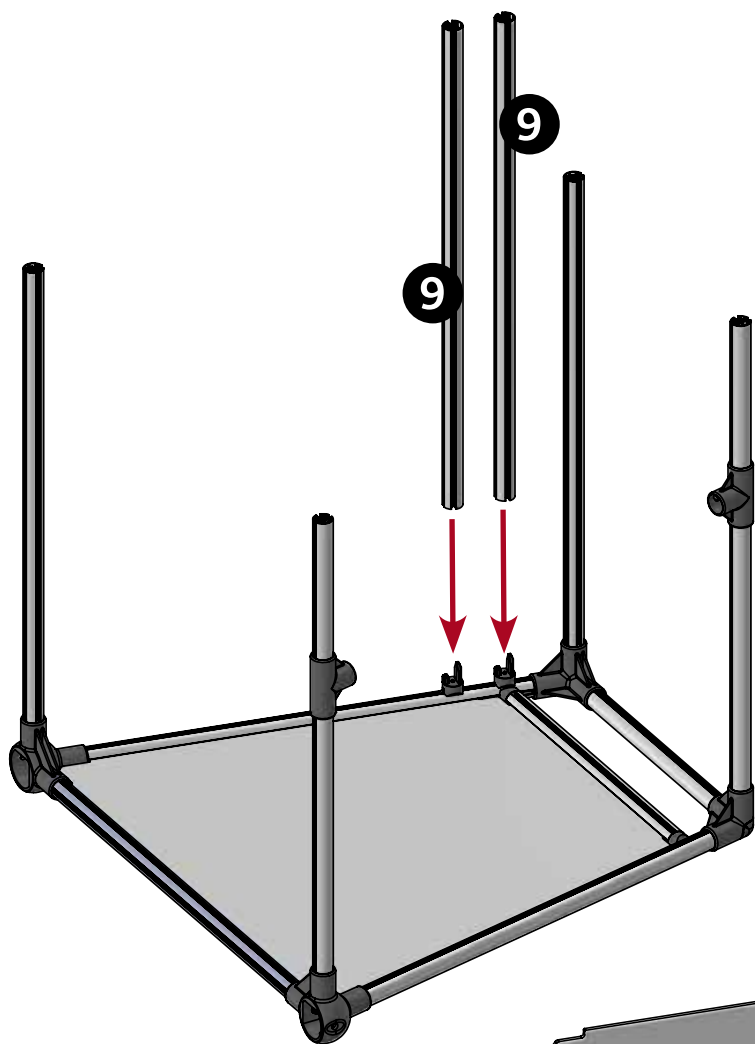

8.

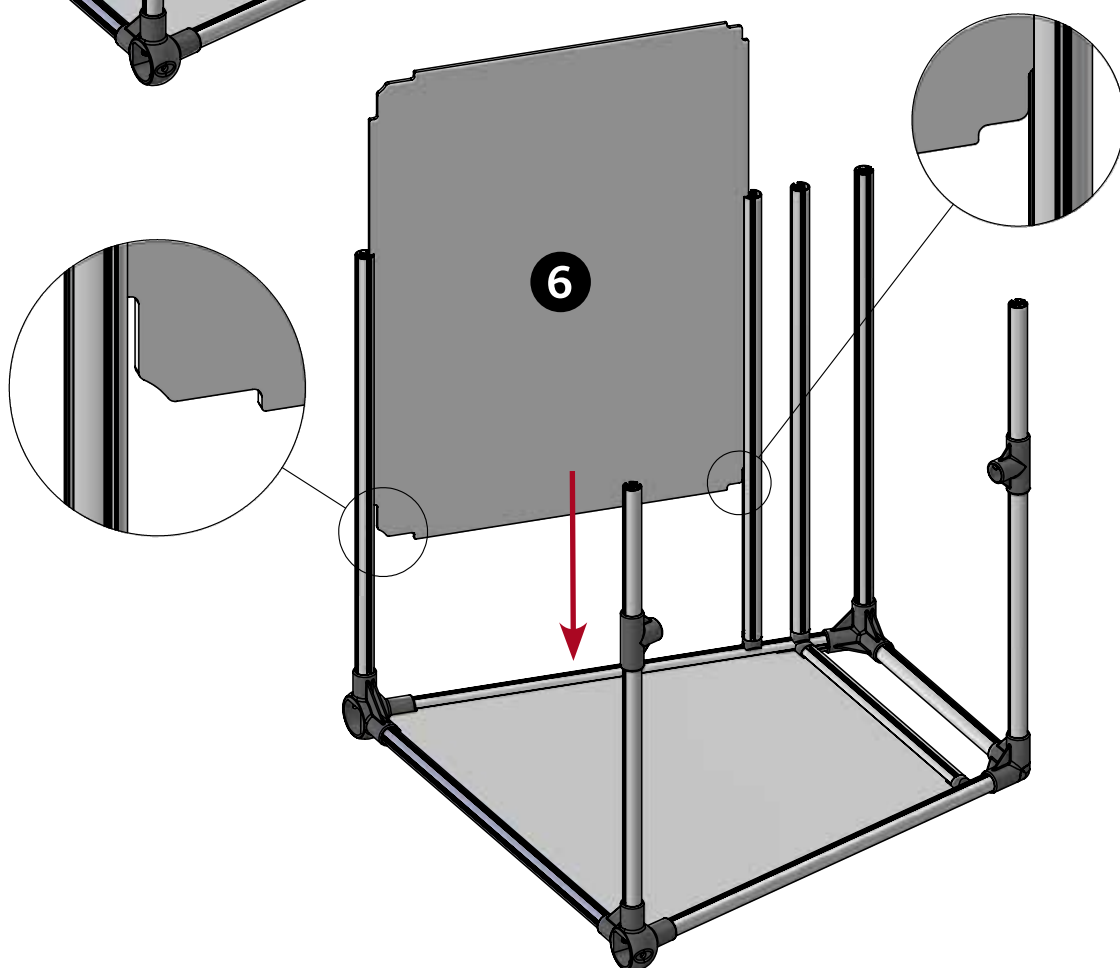

9.

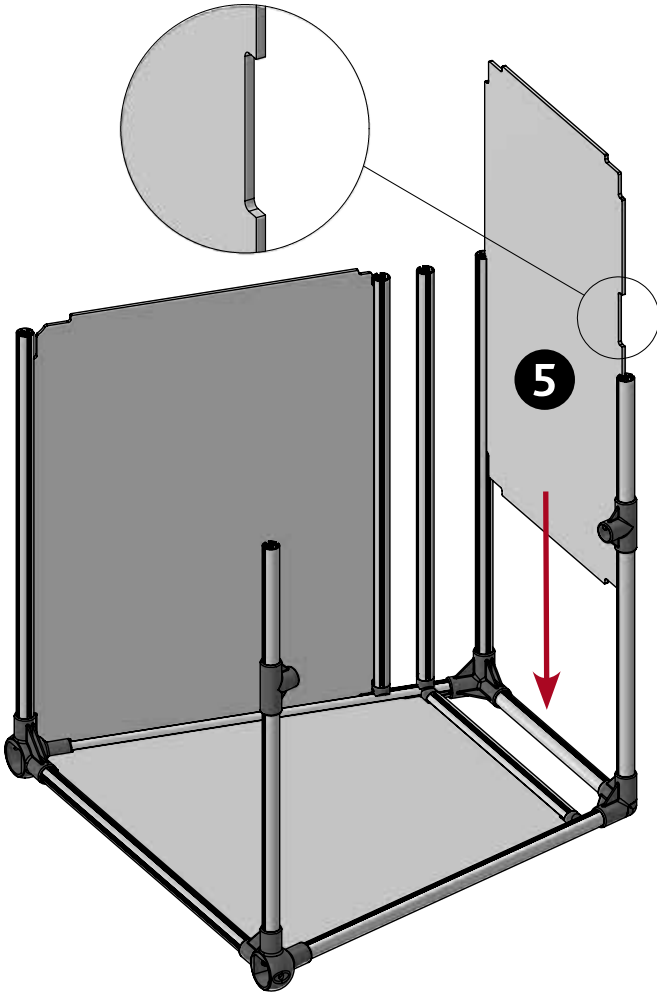

10.

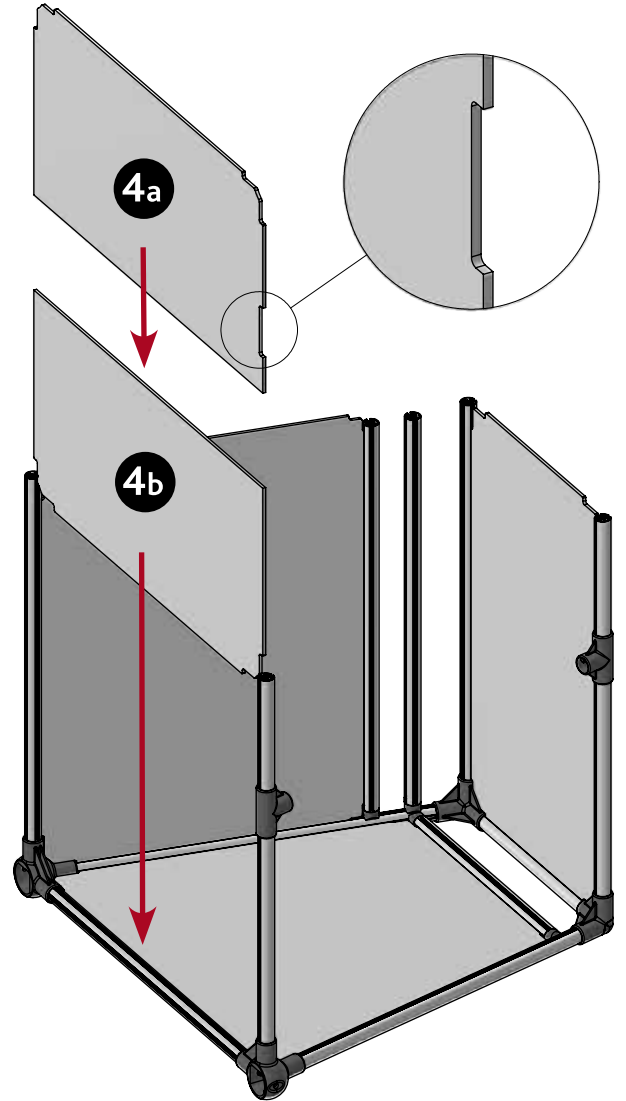

11.

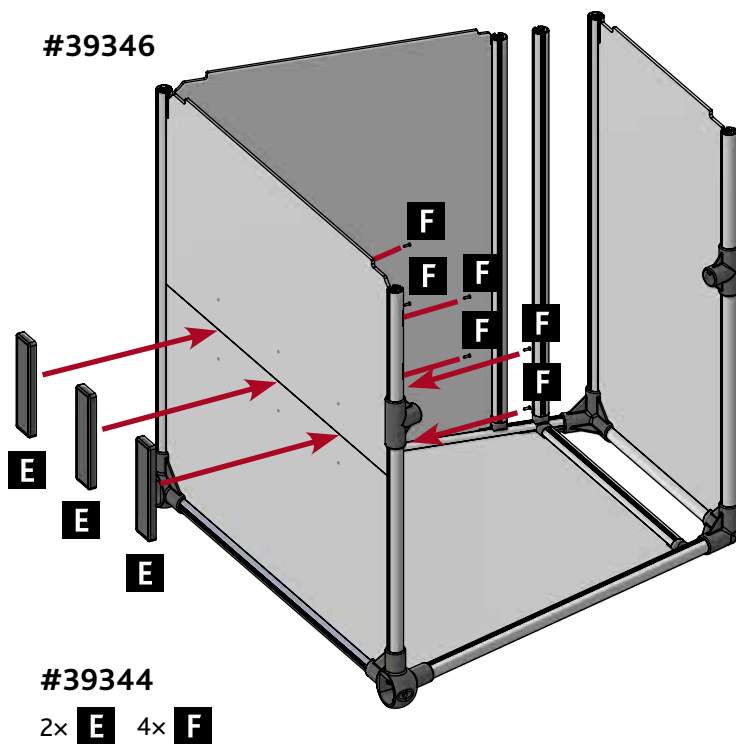

12.

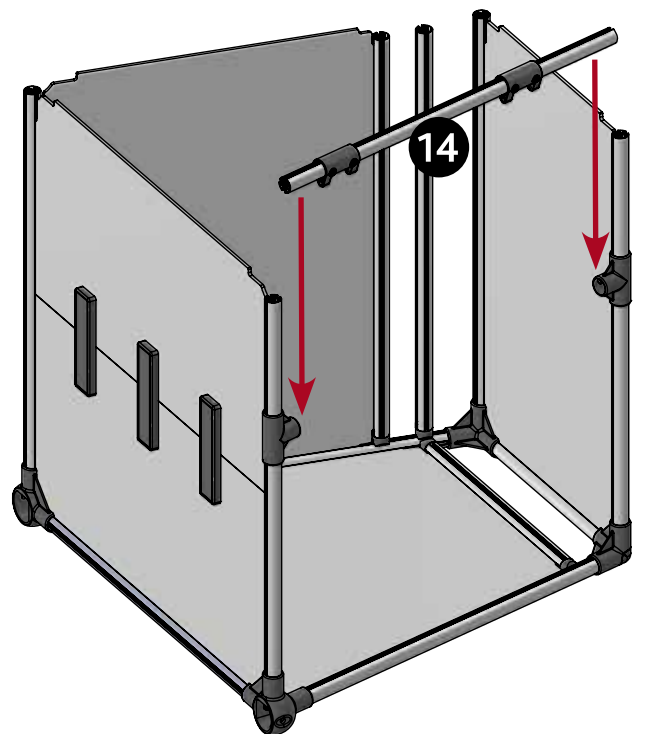

13.

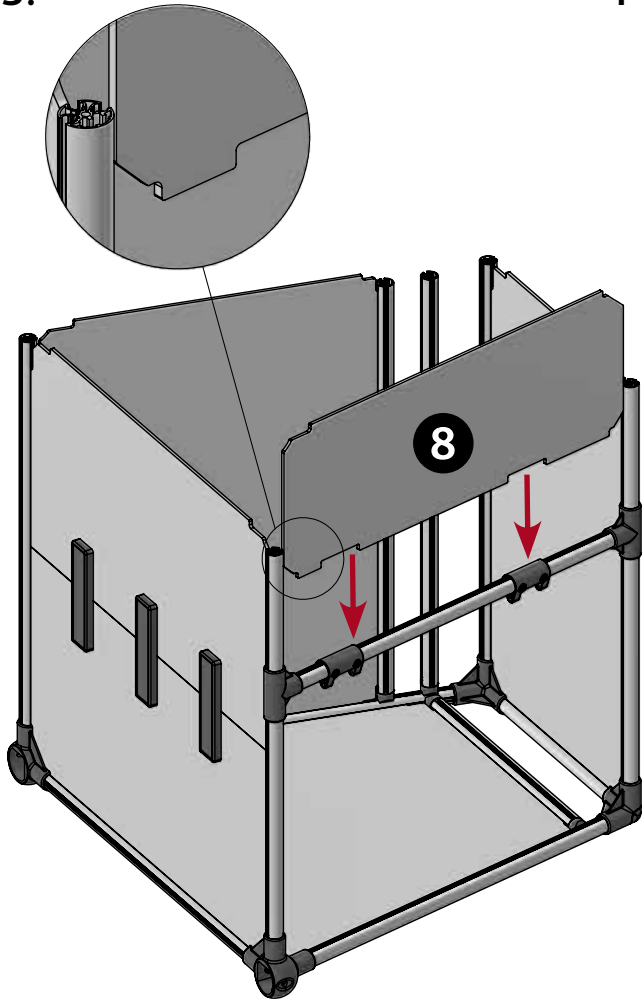

14.

Ⓢ Sollte sich die Seitenwand nicht aufsetzen lassen, lockere die an den Ecken vormontierten Schrauben dieses Elements. Ⓣ If the side panel cannot be put on, loosen the screws of this element pre-mounted on the corners. Ⓤ Si le panneau latéral ne peut être posé, desserrez les vis de cet élément pré-monté au niveau des coins. Ⓥ Wanneer de zijwand zich er niet op laat zetten, draait u dan de op de hoeken van dit onderdeel voor-gemonteerde schroeven losser. Ⓦ Se non si riesce a inserire il pannello laterale, allentare le viti premontate ai lati di questo elemento. Ⓧ Om sidopanelen inte kan fästas, lossa skruvarna på detta element förmonterade på hörnen. Ⓨ Si no se puede colocar bien el panel lateral, afloja los tornillos de este elemento pre-montado en las esquinas. Ⓩ Если боковую панель закрепить невозможно, ослабьте винты, предварительно закреплённые на углах. ⓐ Se não conseguir inserir o painel lateral, desapertar os parafusos deste elemento pré-montado nos cantos. ⓑ Jeśli boczna ściana nie daje się złożyć, należy poluzować śruby wstępnie zamontowane w jego narożnikach. ⓓ Pokud nelze nasadit boční panel, povolte šrouby tohoto prvku předmontované v rozích. ⓔ Hvis sidepanelet ikke kan sættes på, kan komponentens for-monterede skruer løsnes ved hjørnerne. ⓕ Ak nie je možné nasadiť bočnú stenu, uvoľnite skrutky, ktoré sú vopred namontované v rohoch. ⓖ Якщо бічну панель не вдається надіти, ослабте гвинти цього елемента, попередньо закріплені по кутах. ⓗ На аз oldalsó panelt nem lehet felhelyezni, lazítsa meg ennek az elemnek a sarkokban előre rögzített csavarjait.

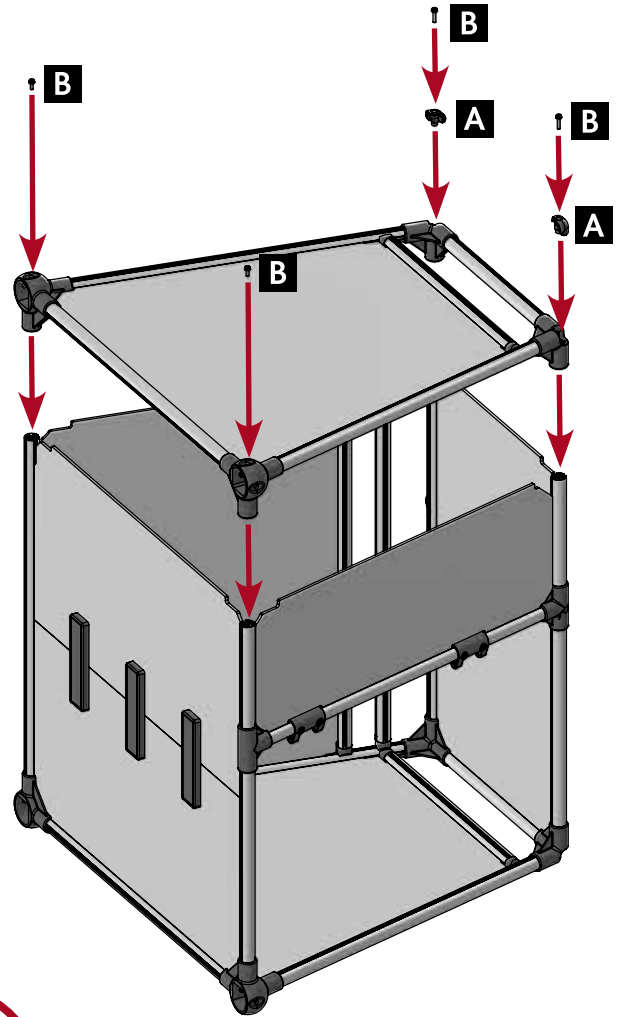

15.

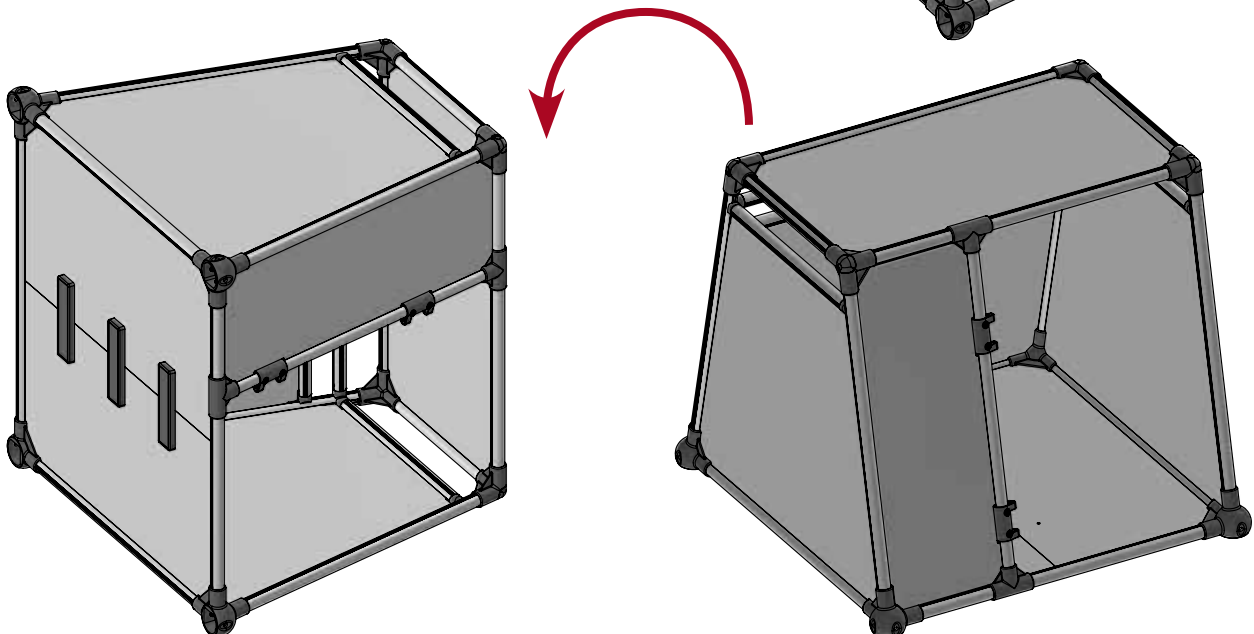

16.

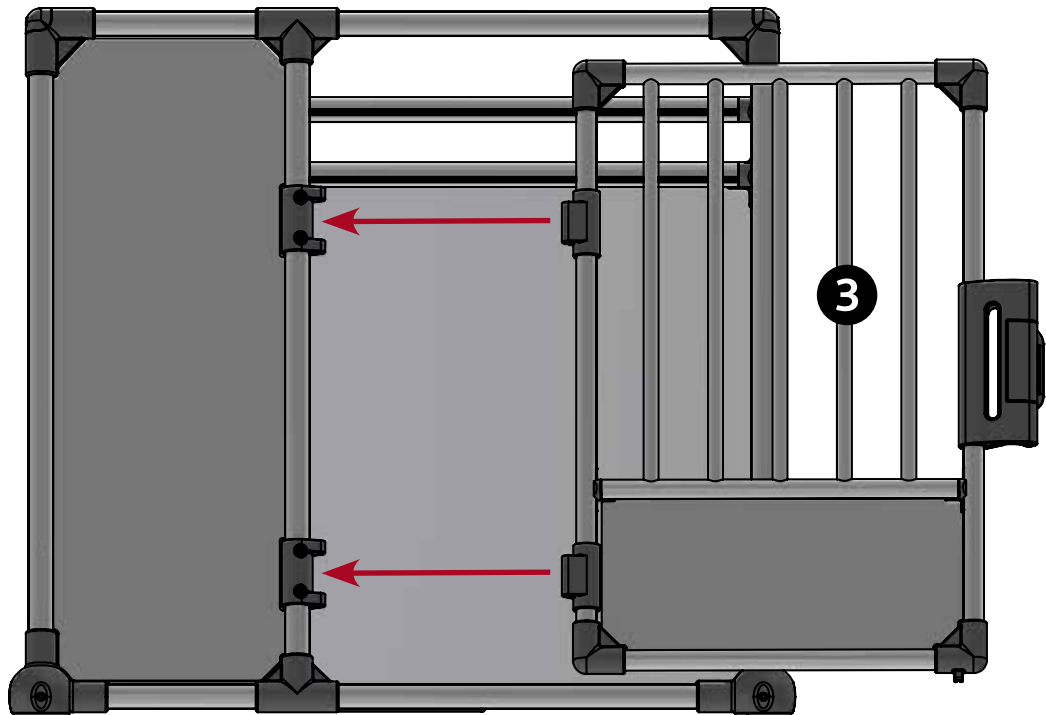

17.

