

| N° de la liste<br>Pos. n. | Description<br>Descrizione                                | Dimensions<br>Misure | Quantité<br>Quantità | No. d'article<br>Art. n. |
|---------------------------|---|----------------------|----------------------|--------------------------|
| 1                         | Partie avant avec la porte<br>Pannello frontale con porta | 580 x 440 x 20 mm    | 1                    | 62392-10                 |
| 2                         | Panneau arrière<br>Parete posteriore                      | 580 x 395 x 20 mm    | 1                    | 62392-20                 |
| 3                         | Panneau latéral, gauche<br>Pannello laterale, sinistro    | 450 x 360 x 30 mm    | 1                    | 62392-30                 |
| 4                         | Panneau latéral, droit<br>Pannello laterale, destro       | 450 x 360 x 30 mm    | 1                    | 62392-31                 |
| 5                         | Base, 2 parties<br>Base, 2 parti                          | 500 x 460 x 30 mm    | 1                    | 62392-40                 |
| 6                         | Toit, charnières incluses<br>Tetto, cerniera inclusa      | 600 x 500 x 30 mm    | 1                    | 62392-50                 |

| N° de la liste<br>Pos. n. | Description<br>Descrizione                                       | Dimensions<br>Misure | Quantité<br>Quantità | No. d'article<br>Art. n. |
|---------------------------|--|----------------------|----------------------|--------------------------|
| A                         | Vis à tête ronde avec écrou<br>Vite a testa arrotondata con dado | M6 x 50 mm           | 8+1                  | 62392-60                 |
| B                         | Vis à tête ronde<br>Vite a testa rotonda                         | ø 3 x 16 mm          | 8+1                  | 6235-61                  |
| C                         | Sangle de sécurité, gauche/droit<br>Cerniera, sinistra/destra    | 28 cm                | 1                    |                          |
| D                         | Crochets/Oeillets<br>Ganci/Occhielli                             | 7,6 cm               | 1                    | 6235-54                  |

Autres pièces déjà montées (pieces détachées disponibles séparément)  
Altre parti già assemblate (pezzi di ricambio disponibili separatamente)

| Description<br>Descrizione   | Dimensions<br>Misure | Quantité<br>Quantità | No. d'article<br>Art. n. |
|--|----------------------|----------------------|--------------------------|
| Charnière étroite pour petite porte<br>Cerniera, stretta, per la piccola porta | 3,8 cm               | 2                    | 6235-70                  |
| Charnière, 2 parties, pour toit<br>Cerniera separata per tetto                 | 5 cm                 | 2                    | 6235-72                  |
| Verrou coeur<br>Chiusura a forma di cuore                                      | ø 2,8 cm             | 1                    | 6235-50                  |

- FR Fixez la partie avant (1) et le panneau arrière (2) aux panneaux de côté (3/4).
- IT Fissare la parte frontale (1) e la parete posteriore (2) ai pannelli laterali (3/4).

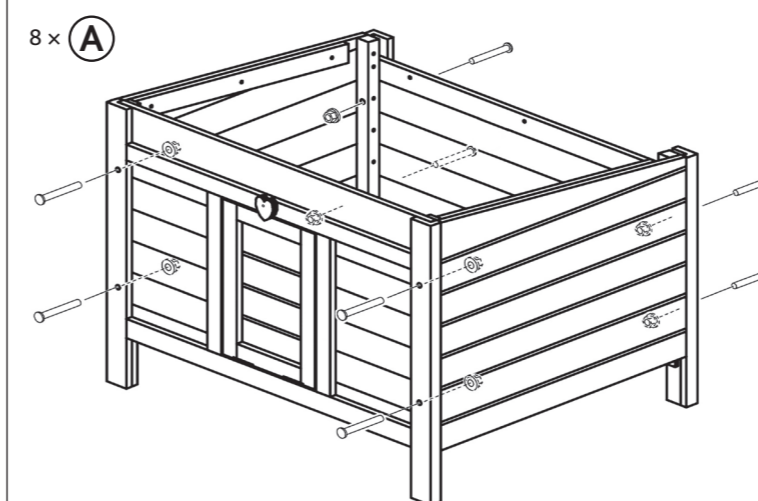

1.

- FR Insérez le tiroir (5).
- IT Inserire il fondo estraibile (5).

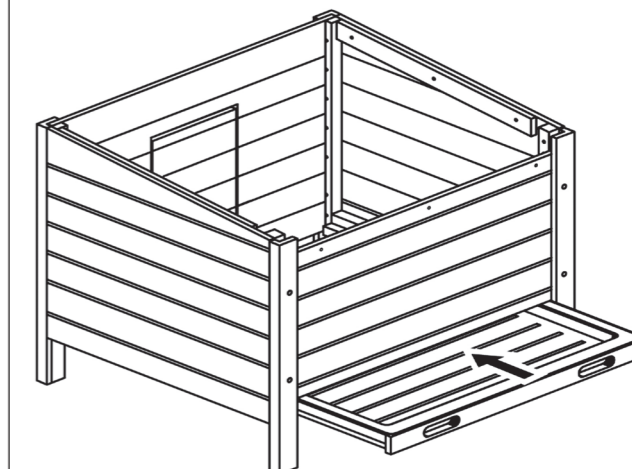

2.

- FR Fixez le toit (6) et la charnière, installez les crochets et les bloqueurs (D).
- IT Fissare il tetto (6) e la cerniera. Installare il gancio e l'occhiello (D).

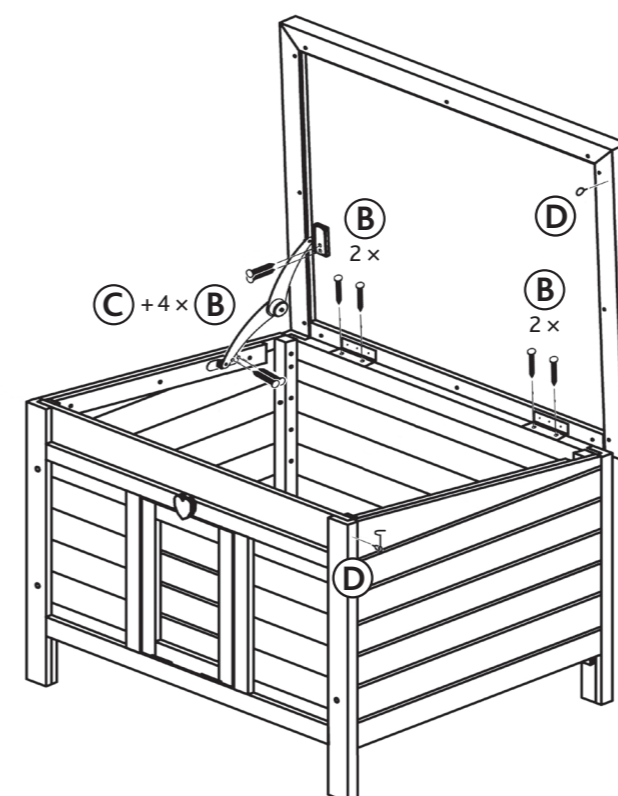

3.

- FR Faites un demi tour avec le verrou coeur et ouvrez la porte.
- IT Ruotare la chiusura a forma di cuore e aprire la porta.

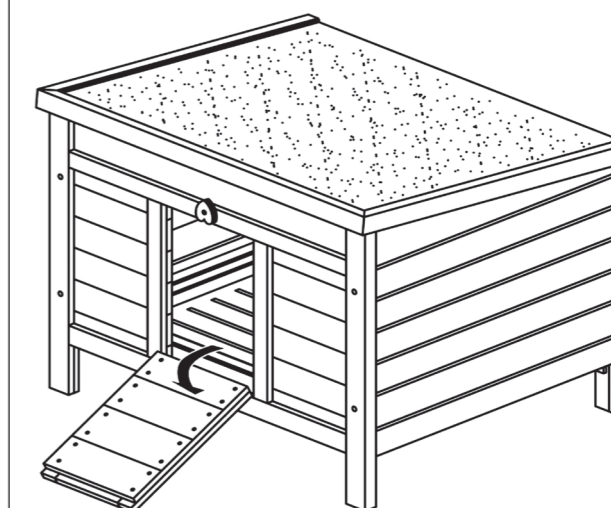

4.