

TRIXIE

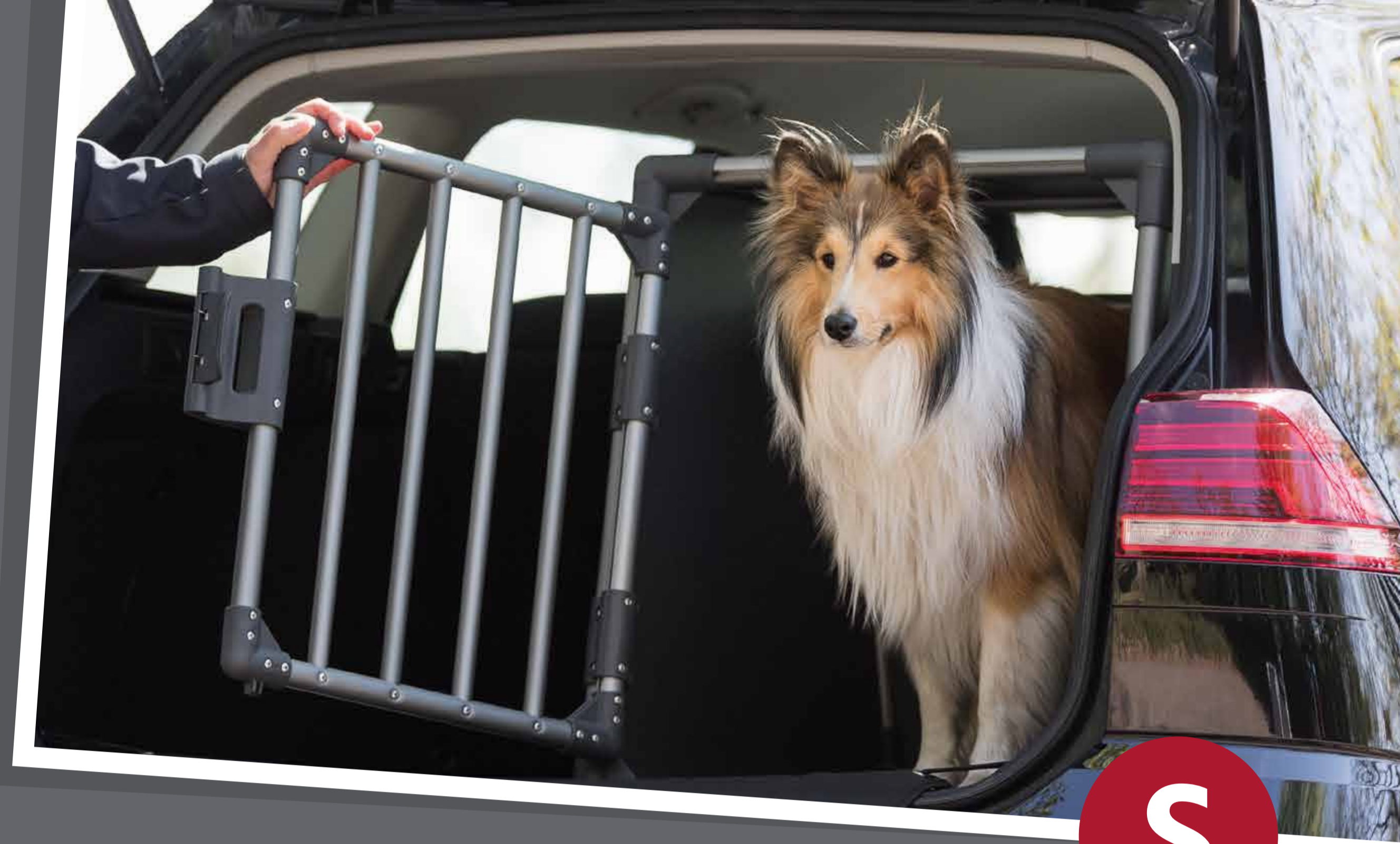

Transportbox mit Aluminiumrahmen

48 x 56 x 61 cm



DE Transportbox

mit Aluminiumrahmen | stabil und geräuscharm | hochgeschlossene Wände für einen sauberen Standplatz | Tür mit Sicherheitsverschluss | Einsatz für Vorhängeschloss separat erhältlich (Artikel 39319) | optimale Ausnutzung des Kofferraums durch abgeschrägte Seiten | mit rutschfester Liegematte: Maschinenwäsche bis 30 °C | Klettleisten unter dem Boden für einen sicheren Stand im Kofferraum | Aluminium/Hartfaserplatten/Kunststoff | Sollte sich die Seitenwand nicht aufsetzen lassen, lockere die an den Ecken vormontierten Schrauben dieses Elements. | Hinweise: Gewöhne dein Tier vor der ersten Nutzung behutsam an den Artikel. Dieses Produkt ist nicht für eine langfristige Unterbringung des Tieres geeignet. | Platziere die Box gegen die Rücksitzbank gelehnt im Kofferraum und stelle sicher, dass die Box nicht verrutschen kann. Die Fixierung mit z. B. Spanngurten gewährleistet erhöhte Sicherheit.

EN Transport Box

with aluminium frame | stable and very quiet | high panels keep surroundings clean | door with safety lock | insert for padlocks available separately (item no. 39319) | optimal utilisation of the car boot space due to slanted sides | with non-slip lying mat: machine washable up to 30 °C | hook and loop strips on the base for a good grip in the car boot | aluminium/hardboard/plastic | If the side panel cannot be put on, loosen the screws of this element pre-mounted on the corners. | Important Information: Get your pet used to the item before using it for the first time. It is not suitable for long-term use. | Place the box in the car boot leaning against the back seats and make sure that the box cannot shift. The attachment with lashing straps guarantees increased safety.

FR Box de transport

avec cadre en aluminium | stable, fiable et très silencieux | parois relevées pour un emplacement propre | porte avec fermeture de sécurité | crochet pour attacher un cadenas disponible séparément (art. 39319) | rebords incurvés permettent une utilisation optimale du volume disponible | avec tapis isotherme et anti-dérapant : lavable en machine à 30 °C | bandes velcro sur la base à fixer dans la voiture | en aluminium/panneau en fibres dures/plastique | Si le panneau latéral ne peut être posé, desserrez les vis de cet élément prémonté au niveau des coins. | Information Importante: Habituez votre animal à ce produit avec de l'utiliser la première fois. Produit non adapté au long séjour. | Placez le box dans le coffre de la voiture appuyé contre les sièges arrière et assurez-vous que le box soit bien calé. Les sangles d'arrimage de la fixation garantissent encore plus de sécurité.

NL Vervoersbox

met aluminium frame | stevig en geluidsarm | hoge dichte wanden voor een schone kofferbak | deur met veiligheidsluiting | inzetstuk voorhangslot los verkrijgbaar (artikel 39319) | door de afgeschuinde kanten wordt de kofferbak optimaal benut | met slipvaste ligmat: wasmachine tot 30 °C | door klittenbandstroken aan de onderkant staat hij stevig in de kofferbak | aluminium/hardboard/kunststof | Wanneer de zijwand zich er niet op laat zetten, draait u dan de op de hoeken van dit onderdeel voor-gemonteerde schroeven losser. | Tip: wen uw dier vóór het eerste gebruik met beleid aan het product. Dit product is niet geschikt, om het dier langdurig in onder te brengen. | Plaats de box tegen de achterbank in de kofferbak en zorg ervoor, dat hij stabiel staat en nergens heen kan. De bevestiging met bijv. spanbanden zorgen voor meer veiligheid.

#39335

IT Trasportino

con struttura in alluminio | prodotto stabile e silenzioso | i pannelli alti assicurano un ambiente pulito | porta con chiusura di sicurezza | inserto per lucchetto disponibile separatamente (art. 39319) | lati obliqui per sfruttare al meglio lo spazio del bagagliaio | con materassino antiscivolo: lavabile in lavatrice fino a 30 °C | le bande a strappo sul fondo assicurano una buona tenuta nel bagagliaio | in alluminio/truciolato/plastica | Se non si riesce a inserire il pannello laterale, allentare le viti premontate ai lati di questo elemento. | Avvertenze: abituare gradualmente l'animale all'uso di questo prodotto prima di utilizzarlo per la prima volta. Non adatto per periodi prolungati. Utilizzarlo garantendo il benessere dell'animale. | Istruzioni per l'uso: posizionare il trasportino nel baule dell'auto, appoggiarlo ai sedili posteriori e assicurarsi che non si muova durante il viaggio. Agganciarlo con delle cinghie di fissaggio. | info smaltimento: www.trixieitalia.it

SV Transportbur

med aluminiumram | stabil och väldigt tyst | helgjutna paneler gör att den står stadigt | dörr med säkerhetslås | hänglåsbygel finns tillgängligt separat (art. 39319) | optimalt utnyttjande av bilens bagageutrymme tack vare vinklade sidor | med halkfri dyna: maskintvätt upp till 30 °C | kardborre i botten ger bra grepp i bagageutrymmet | aluminium/hårdpapp/plast | Om sidopanelen inte kan fästas, lossa skruvarna på detta element förmonterade på hörnen. | Viktig information: Vänj ditt djur vid produkten innan användning. Ej lämpligt för långvarig djurhållning. | Placera boxen så att den lutar mot baksätet, se till så att den inte kan glida eller förflyttas under körning. Att fästa den med spännband garanterar ökad säkerhet.

ES Transportín

con estructura de aluminio | estable y muy silencioso | los laterales compactos proporcionan una base estable | puerta con cierre de seguridad | enganche para candados disponible por separado (ref. 39319) | óptima utilización del espacio del maletero por los laterales inclinados | con colchoneta antideslizante: lavable a máquina hasta 30 °C | cintas de cierre en la base para una buena sujeción al coche | aluminio/aglomerado/plástico | Si no se puede colocar bien el panel lateral, afloja los tornillos de este elemento pre-montado en las esquinas. | Importante: Familiarice su mascota con el producto antes de usarlo por primera vez. El artículo no es apto para el uso prolongado. | Coloque el transportín en el maletero del coche apoyado contra los asientos traseros y asegúrese de que el transportín no puede desplazarse. El anexo con cintas de fijación garantiza una mayor seguridad.

RU Транспортный бокс

алюминиевый каркас | высококачественный и надёжный | высокие панели обеспечивают жёсткость конструкции и большую безопасность | дверца с блокировкой | вставка для навесных замков продаётся отдельно (арт. 39319) | наклонные стенки позволяют оптимально использовать пространство в автомобиле | с противоскользящей подстилкой: машинная стирка при 30 °C | ремни с липучками на основании помогают закрепить бокс в а/м багажнике | алюминий/ДСП/пластик | Если боковую панель закрепить невозможно, ослабьте винты, предварительно закрепленные на углах. | Важная информация: Перед первым использованием дайте вашему питомцу привыкнуть к переноске. Мобильная конура не предназначена для длительного использования. | Поместите бокс в багажник автомобиля, прислонив его к спинке заднего сиденья. Зафиксируйте с помощью крепёжных ремней.

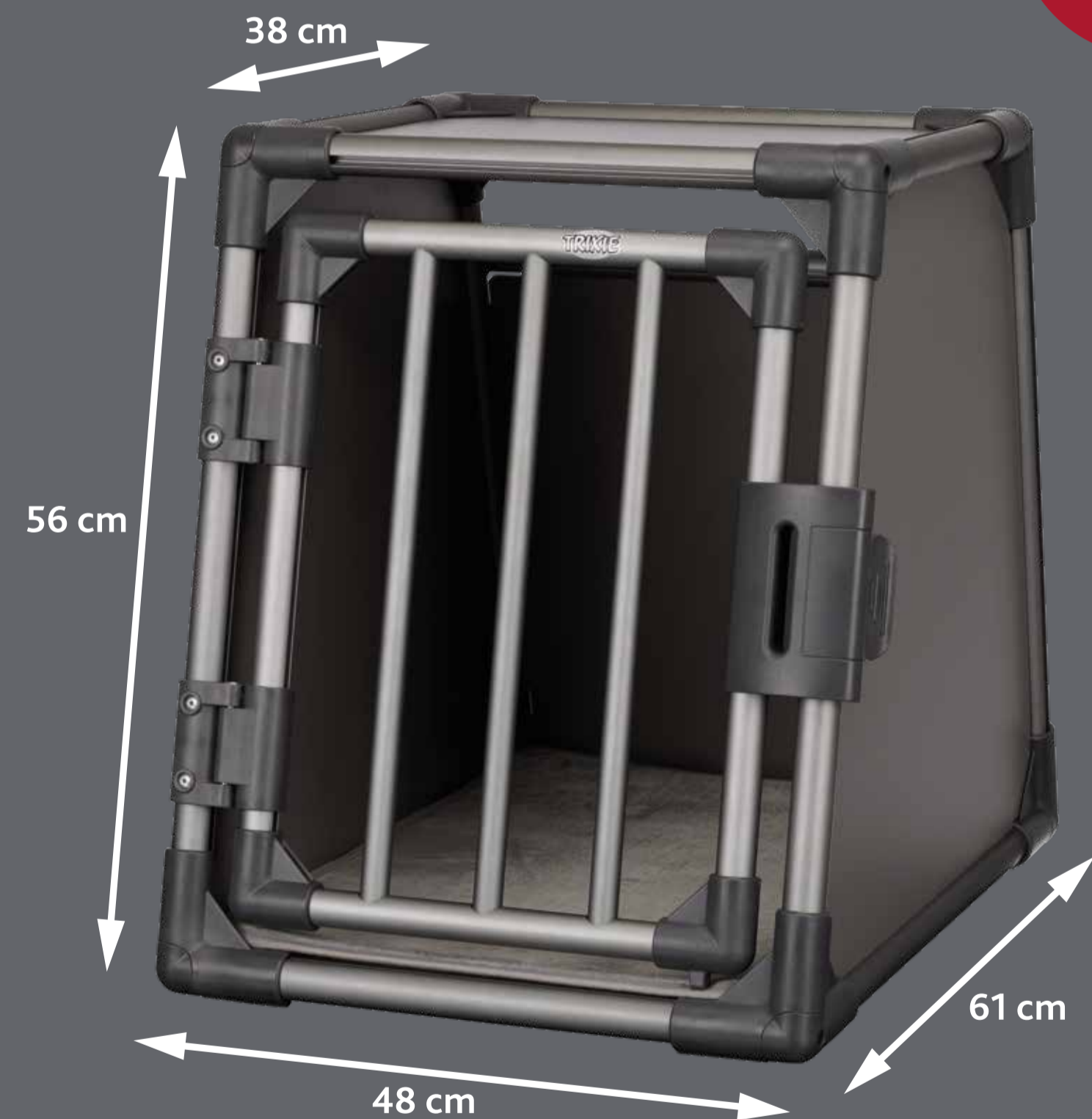

PT PL CS DA SK UK HU

Innenmaße | Internal dimensions | Dimensions intérieures | Binnenmaten | Misure interne | Innermått | Medidas interiores | Внутренние размеры | Dimensões internas | Wymiary wewnętrzne | Vnitřní rozměry | Indvendige mål | Vnútorné rozmery | Внутрішні розміри | Belső méretek:

39 x 51 x 30/53cm



TRIXIE Heimtierbedarf
Industriestr. 32 | 24963 Tarp
GERMANY | www.trixie.de
kontakt@trixie.de

TRIXIE UK Pet Products Ltd.
Unit 7 Deer Park Road | Moulton Park
Northampton NN3 6RZ
www.trixieuk.uk | contact@trixieuk.uk



TRIXIE

Transportbox mit Aluminiumrahmen 48 x 56 x 61 cm



PT Transportadora

com estrutura em alumínio | estável e muito silenciosa | painéis compactos proporcionam maior robustez | porta com fecho de segurança | inserção para cadeado, disponível em separado (art. 39319) | excelente utilização do espaço da bagageira devido a laterais inclinadas | com colchão anti-derrapante: lavável na máquina até 30 °C | tiras aderentes na base para uma boa aderência à bagageira do carro | alumínio/madeira prensada (HDF)/plástico | Se não conseguir inserir o painel lateral, desapertar os parafusos deste elemento pré-montado nos cantos. | Informação importante: Habitue o seu animal ao artigo, antes de o utilizar pela primeira vez. Este artigo não é indicado para uma utilização de longa duração. | Colocar a transportadora na mala do carro, encostada aos assentos traseiros e assegurar que a mesma não possa deslizar. Por favor ajustar as tiras de fixação.

PL Transporter

Z aluminiową konstrukcją | mocny i cichy | kompaktowe panele zapewniają bezpieczeństwo | drzwi zabezpieczone na zamek | wkładka pod klódkę dostępna oddzielnie (prod. nr 39319) | idealnie wykorzystuje przestrzeń bagażnika w samochodzie, dzięki skośnym bokom | z antypoślizgową matą: do prania w pralce do 30 °C | rzepy przy podstawie zapewniają dobrą przyczepność w bagażniku | z aluminium/plyta pilśniowa/plastik | Jeśli boczna ściana nie daje się złożyć, należy poluzować śruby wstępnie zamontowane w jego narożnikach. | WAŻNE: Należy przyzwyczaić zwierzę do produktu przed pierwszym użyciem. Nie do długotrwałego użytkowania. | Umieść pudełko w bagażniku, opierając je o tylne siedzenia i upewnij się, że pudło nie może się przesunąć. Przywiązanie pasami mocującymi gwarantuje większe bezpieczeństwo.

CS Transportní přeprava

s hliníkovým rámem | pevná kvalita a velice tichý chod | kompaktní panely poskytují čisté stání | dvířka s bezpečnostním zámkem | vložka zámku k dispozici samostatně (položka č. 39319) | optimální využití prostoru v kufru auta díky zešikmeným stranám | s protiskluzovou podložkou na ležení: lze prát v pračce do 30 °C | proužky ze suchého zipu na dně pro dobré uchycení v kufru auta | hliník/dřevovláknitá deska/plast | Pokud nelze nasadit boční panel, povolte šrouby tohoto prvku předmontované v rozích. | Důležité informace: Před prvním použitím umožněte svému mazlíčkovvi si na tuto položku zvyknout. Není vhodné pro dlouhodobé použití. | Umístěte box/přepravku do kufru automobilu opřený o zadní sedadla a ujistěte se, že se box nemůže posunout. Upevněte jej pomocí upínacích popruhů.

DA Transportbur

med aluminiumramme | byder på stabilitet og er lydsvag | kompakte paneler giver et stilrent design | dør med sikkerhedslås | Indsats for hængelås fås separat (art.nr. 39319) | optimal udnyttelse af pladsen i bilens bagagerum vha. skrånede sider | med skridsikker liggematte: maskinvaskes op til 30 °C | burrebånd i bunden af buret for en sikker stand i bilens bagagerum | aluminium/fiberplader/plast | Hvis sidepanelet ikke kan sættes på, kan komponentens for-monterede skruer løsnes ved hjørnerne. | Vigtigt: Inden produktet tages i brug første gang, anbefales det at man gør dyret fortroligt med produktet. Produktet er ikke egnet til brug for langvarige ophold. | Placer boksen i bagagerummet op mod bagsædet, og sørg for at boksen står, så den ikke kan glide. Fiksering gennem spændegjorde, øger sikkerheden.

SK Prepravny box

s hliníkovým rámom | vysoké zatvorené steny pre čisté miesto na státie | vložka pre visaciu zámku sa musí zakúpiť samostatne (výrobok 39319) | optimálne využitie kufru auta vďaka skoseným bokom | s protišmykovou podložkou na ležanie: pranie v práčke až do 30 °C | upínacie lišty pod podlahou pre bezpečné státie v kufri auta | hliník/tvrdá doska/plast | Ak nie je možné nasadiť bočnú stenu, uvoľníte skrutky, ktoré sú vopred namontované v rohoch. | Tipy: Pred prvým použitím jemne zvyknite svojho domáceho miláčika na výrobok. Tento výrobok nie je vhodný na dlhodobé ustajnenie zvierťaťa. | Umiestnite box do kufru auta tak, že ho opriete o zadné sedadlo a uistíte sa, že nemôže sklznúť. Upevnenie, napr. pomocou napínacích popruhov, poskytuje zvýšenú bezpečnosť.

UK Клітка для перевезення тварин

З алюмінієвими рамами | Закриті стіни для чистоти місця розташування | Вставка для навісного замка доступна окремо (№ 39319) | Оптимальне використання багажника завдяки похилим боковинам | З нековзким килимком | Прання в машинці за 30 °C | Стрічки на липучках під підлогою для надійної фіксації в багажнику | алюміній / картон / пластмаса | Якщо бічну панель не вдається надіти, ослабте гвинти цього елемента, попередньо закріплені по кутах. | Підказки: Перед першим використанням обережно привчіть вихованця до виробу. Цей продукт не підходить для тривалого утримання тварин. | Помістіть переноску, притиснувши її до спинки заднього сидіння, у багажник і переконайтеся, що вона не зможе зісковзнути. Фіксація за допомогою, наприклад, натяжних ременів забезпечує підвищену безпеку.

HU Szállítóbox

alumínium vázas | magas falak a kellemes állóhelyért | a lakattartó külön kapható (cikkszám: 39319) | a csomagtér optimális kihasználása a ferde oldalaknak köszönhetően | csúszásmentes fekvőszőnyeggel: 30 °C-ig mosógépben mosható | tépőzáras csíkok az alján a csomagtartóban való biztonságos elhelyezéshez | alumínium/farostlemez/műanyag | Ha az oldalsó panelt nem lehet felhelyezni, lazítsa meg ennek az elemnek a sarkokban előre rögzített csavarjait. | Típek: Az első használat előtt óvatosan szoktassa kedvencét a termékhez. Ez a termék nem alkalmas az állat hosszú távú elhelyezésére. | Helyezze a boxot a hátsó ülésornak támasztva a csomagtartóba, és győződjön meg róla, hogy a box nem tud elcsúszni. A (pl. feszítőhevederekkel történő) rögzítés még nagyobb biztonságot nyújt.

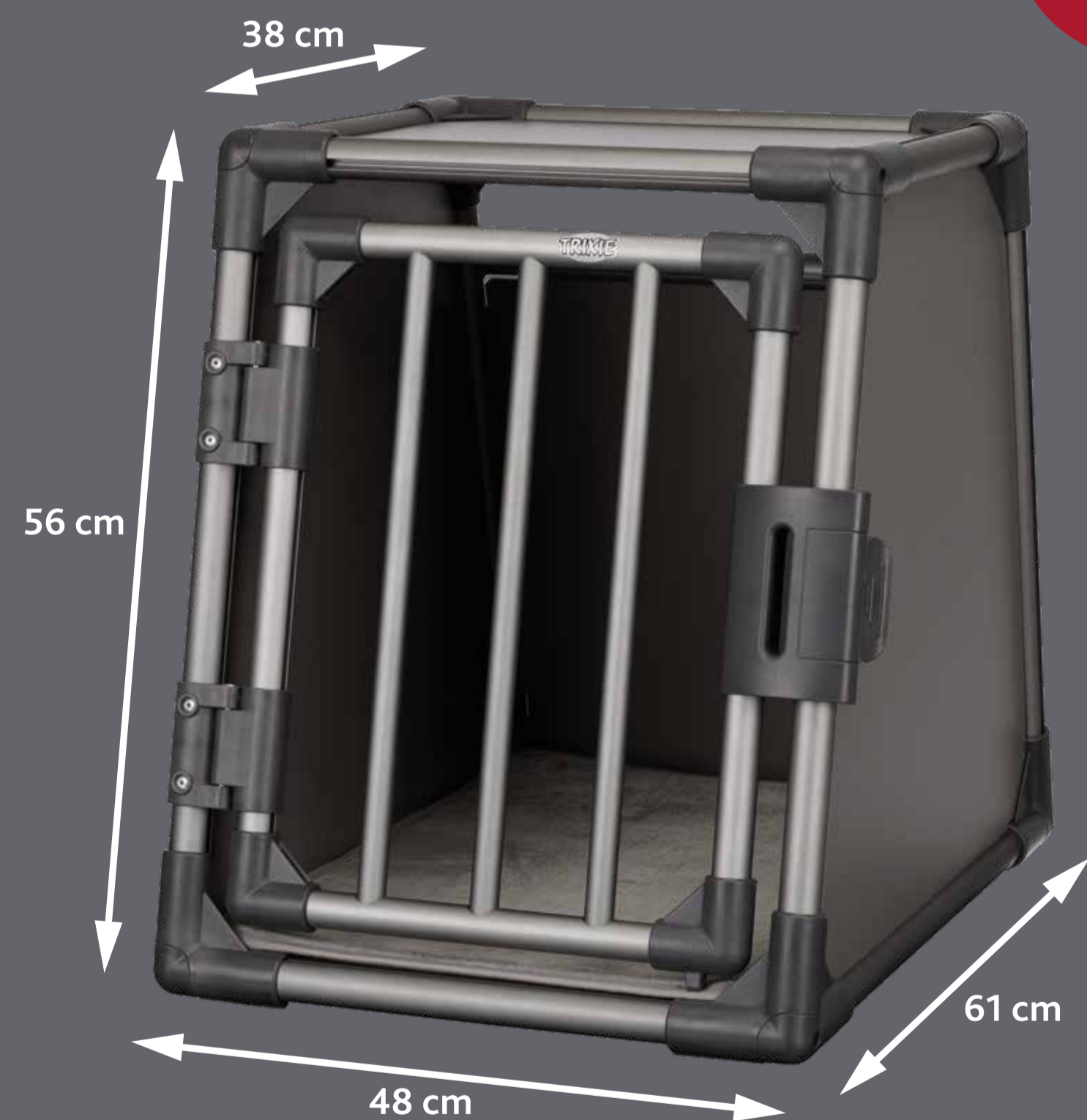

DE EN FR NL IT SV ES RU

Innenmaße | Internal dimensions | Dimensions intérieures | Binnenmaten | Misure interne | Innermått | Medidas Interiores | Внутренние размеры | Dimensões internas | Wymiary wewnętrzne | Vnitřní rozměry | Indvendige mål | Vnútorne rozmery | Внутрішні розміри | Belső méretek:

39 x 51 x 30/53cm



TRIXIE Heimtierbedarf
Industriestr. 32 | 24963 Tarp
GERMANY | www.trixie.de
kontakt@trixie.de

TRIXIE UK Pet Products Ltd.
Unit 7 Deer Park Road | Moulton Park
Northampton NN3 6RZ
www.trixieuk.uk | contact@trixieuk.uk

